



Handboek voor de Bredase roeier

ROEIVERENIGING BRED A

VERENIGINGSGEBOUW:
BREDASEWEG 30
4844 CL TERHEIJDEN
TELEFOON 076-5933125

Inhoudsopgave

1. Algemene informatie

2. Het materiaal

3. De roeihaal

4. Sturen van de boot

5. Het roei- en stuurexamen

6. Veiligheid

7. Bijlagen

uitgave : juli 2005
copyright : Roeivereniging Breda

1. Algemene informatie

- Inleiding
- RV Breda in een notedop
 - Clubdiensten en commissies
 - Wijziging NAW gegevens
 - Opzeggen lidmaatschap
 - Verenigingskleuren
- Roei-opleiding en examens
- Jeugdroeien
- Kleding
- Vormen van roeien
 - Wedstrijdroeien
 - Recreatief roeien
- Conditietraining
- Het gebouw
- De sociëteit
- Communicatie
 - Het clubblad ' Easy all'
 - www.rvbreda.nl
 - Botenfonds

Inleiding

Dit boekje is voornamelijk bedoeld als introductie van R.V. Breda bij nieuwe leden, maar natuurlijk ook als naslagwerk voor alle leden. Het lijkt allemaal misschien wel erg veel. Je hoeft het niet uit het hoofd te leren en de informatie in dit boek leer je spelenderwijs tijdens de instructie. Roeien brengt je een hoop plezier, maar je moet het wel op een verantwoorde manier doen. Dat moet voor veiligheid voor jezelf, voor anderen en om het materiaal te behouden. Het boek is opgebouwd uit drie modules. Het eerste deel bevat algemene informatie over de vereniging. Het tweede deel gaat over de roeisport. Het derde bestaat uit bijlagen als de reglementen, te weten de Statuten, het Huishoudelijk Reglement en het Reglement van Orde.

Naast het informatieboek is de ledenlijst een belangrijk document in de vereniging, het bevat N.A.W. gegevens van alle leden.

RV Breda in een notedop

R.V. Breda is in 1974 opgericht en is één van de bijna 100 roeiverenigingen in Nederland die samen de Koninklijke Nederlandse Roeibond (K.N.R.B.) vormen. De algemene leiding van de vereniging berust bij het bestuur.

Statuten en huishoudelijk reglement

In de statuten wordt o.a. geregeld hoe het bestuur moet zijn samengesteld en hoe het wordt gekozen. Het bestuur laat zich bijstaan door verschillende commissies. Zo zijn er commissies die zich bezig houden met de zorg voor het materiaal, met de opleiding, met het afnemen van roei- en stuurexamens, met het toerroeien, en het beheer van de bar. Er bestaat verder een huishoudelijk reglement, dat rechten en plichten van bestuursleden, leden, donateurs en introducés regelt. Het reglement van orde tenslotte geeft de regels, waaraan de leden zich op het water en in het verenigingsgebouw moeten houden.

Clubdiensten en commissies

Alle werkzaamheden op de vereniging (bijvoorbeeld onderhoud boten, instructie, organisatie evenementen, redactie, bardienst, beheer gebouw) worden door de leden zelf verricht. Van elk lid wordt verwacht dat hij/zij op de één of andere wijze een bijdrage aan de vereniging levert. Dit noemen we de zogenaamde 'clubdiensten'. Een lid is verplicht elk jaar 2 'taakeenheden' voor de vereniging te verrichten. Taakeenheden bestaan uit: bardienst, schoonmaken, onderhoud boten en instructie geven. De werkzaamheden worden op basis van een rooster verricht. Leden die niet aan de clubdiensten willen meedoen betalen een bedrag van €23 per jaar.

Naast de verplichte clubdiensten doen ook veel leden ander werk binnen de vereniging, denk aan commissies, ad hoc werkzaamheden en het bestuur. Dit gebeurt uit een verantwoordelijkheidsgevoel voor het voortbestaan van de vereniging en omdat het leuk is iets met elkaar tot stand te brengen. Lijkt dat jou ook wat, meld je dan aan bij één van de commissies (zie lijst van commissies), het is de beste manier om snel thuis te raken in de vereniging.

Wijziging NAW gegevens

Je wordt verzocht veranderingen van adres en/of telefoonnummer schriftelijk door te geven aan de ledenadministratie. Gegevens daarvan vind je op de eerste bladzijde van de ledenlijst.

Lidmaatschap opzeggen

Opzeggen van het lidmaatschap dient schriftelijk en aangetekend te geschieden bij de ledensecretaris vóór 15 november van het lopende verenigingsjaar. Het lidmaatschap wordt beëindigd per 1 januari van het nieuwe jaar.

Verenigingskleuren

De verenigingskleuren zijn rood - wit. Deze zijn onder andere terug te vinden in de vlag (zie bijlage) en in de officiële kleding: een rood shirt met drie witte kruisen. Het blad van de riem is wit met 1 wit kruis.

Roei-opleiding en examens

Opleiding voor volwassenen

Roeien en sturen van een boot leer je van geoefende medeleden. Veel leden geven in hun vrije tijd instructie aan beginners en gevorderden. Ook zij krijgen professionele ondersteuning via cursussen en praktijkbegeleiding.

Je wordt ingedeeld in een bepaalde categorie, (instructiegroepen, instructie op individuele basis) afhankelijk van leeftijd en beschikbaarheid (overdag door de week of 's avonds/het weekend).

Wij streven ernaar zoveel mogelijk in grotere instructiegroepen, onderverdeeld in roeiploegen van 4 à 5 leerlingen, te werken. Leerlingen leiden op hun beurt, zodra zij enigszins gevorderd zijn, nieuwelingen op en geven zo een positieve impuls aan hun eigen roeitraining. Op deze wijze wordt de continuïteit van de instructie beter gewaarborgd. Een belangrijk voordeel is verder het sociale: je leert snel een flink aantal medeleden kennen.

De spil van elke categorie is de coördinator. De taken van de coördinator zijn:

1. Instructeurs en leerlingen koppelen
2. Het overzicht bewaren over en het contact onderhouden met leerlingen en instructeurs over de opleiding
3. De verbindende schakel vormen naar de vereniging

RV Breda kent twee soorten instructiematerieel: wherries en C-boten. Leren geschiedt onder begeleiding. Oudere leerlingen hebben meestal een voorkeur voor het leren van de roeibeweging in wherries; jongere leerlingen kunnen beginnen in C-boten en leren het snelste door vallen en opstaan. Enigszins afhankelijk van talent, leeftijd, fysieke mogelijkheden en de temperatuur van het water kan een pupil beginnen in een C1, een ongestuurd éénpersoonsbootje. Na verloop van tijd, het kost zeker een aantal maanden om de basisroeibeweging onder de knie te krijgen, is de tijd rijp voor het eerste examens. Deze gaat samen met een theorieproef, die voor een examinerator wordt afgelegd. Om de eerste cyclus af te ronden krijg je ook een opleiding sturen, die wordt afgerond met een stuurproef in een C4x+.

Dit eerste examen geeft je veel roei- en stuurbevoegdheden, je moet blijf geven zowel het roeien als het sturen op dat niveau te beheersen, voordat de vereniging een boot aan jou toevertrouwt.

Na de basisopleiding kun je zelfstandig in alle wherry's en/of het C-materiaal uitvaren en aan tochten deelnemen. Het is ook leuk om in een vast ploegverband te roeien; overleg hierover met je instructeur of

coördinator. Als je de eerste opleiding hebt afgerond, kun je de roeibeweging verfijnen door kilometers te maken,

Na een tijdje kun je onder leiding van je instructeur gaan oefenen in een gestuurde gladde boot die qua balans moeilijker is. Ook op dat niveau kun je weer examens afleggen. Je bent dan wel een paar seizoenen bezig: roeien is nu eenmaal een gecompliceerde en technische beweging, waarbij ook stuurmanskunst bij komt kijken.

Je kunt in glad materiaal een keuze maken tussen boordroeien en scullen. Meestal is het handigst met scullen te beginnen en vandaar over te gaan naar het boordroeien. Dan staan bijna alle roeimogelijkheden voor je open: het zelfstandig roeien in al het gestuurde gladde materiaal.

Wil je opgeleid worden op het hoogste roeiniveau (ongestuurd glad roeien), dan word je verondersteld zelf een instructeur te zoeken – je bent dan al voldoende in de vereniging ingevoerd – en bovendien is het wenselijk dat je zelf enkele leerlingen tot en met niveau 2 hebt opgeleid.

In de individuele opleidingssituatie ben je dus aangewezen op je instructeur. Een goede relatie met hem of haar is van groot belang. Als zich hier onverhoopt problemen voordoen aarzel dan niet om hierover met je coördinator contact op te nemen. De coördinator wil graag op de hoogte gehouden worden van je vorderingen en stelt het zeer op prijs als je hierin zelf initiatief neemt.

Jeugdroeien

De jeugd instructie verloopt volgens het KNRB instructieplan. Dit is een leerplan dat in 1992 door de Amsterdamse Roeibond ontwikkeld is. Het plan voorziet o.a. in een complete opleiding van het jeugdlid en de ondersteuning van de instructeurs bij de opleiding van de leerling. Het is een stappenplan voor de jeugd van 12 tot 18 jaar, dat in circa drie jaar wordt doorlopen. Het bestaat uit tien proeven (drie skiffproeven, de KNRB vaardigheidsproef, een behendigheidspreef, een theorieproef, twee proeven voor ploegroeien en een instructeursproef). Voor elk proef die het jeugdlid haalt krijgt het een sticker op het roeivaardigheidsdiploma. De examencommissie neemt de proeven af. Als een jeugdlid alle proeven gehaald heeft, staat dit gelijk aan S3.

De jeugd begint, in tegenstelling tot volwassenen, in skiffs; de roeibeweging wordt wat meer spelenderwijs aangeleerd. Een ander afwijkend punt ten opzichte van de volwassenen is dat de jeugd gestimuleerd wordt om aan een vorm van wedstrijdroeien mee te doen (zie onder kopje 'Wedstrijdroeien'). Voor het vervoer naar deze wedstrijden wordt een beroep gedaan op de ouders.

De jeugd instructie is op donderdag- en vrijdagavond. In de winterperiode (van oktober tot en met maart) op zondagochtend. Als de weersomstandigheden het roeien niet toelaten, wordt een alternatieve indoortraining geboden.

Kleding

In de boot is zacht schoeisel verplicht (geen brede hakken). Als roeikleding wordt aanbevolen: een donkere roeibroek met een T-shirt of sweatshirt en zo nodig een trainingspak. Vooral in de winter is goede kleding voor roeiers en stuurlieden van groot belang. Wollen en/of thermoskleding met een dun waterproof jack (niet te wijd, geen insteekzakken) wordt dan aangeraden. Het is beter een paar lagen dunne kleding te dragen, bijvoorbeeld een T-shirt en een trui, dan één dikke laag. Van belang is dat de onderrug goed beschermd is, evenals hals en polsen. Stuurlieden moeten warm en droog blijven, vooral hoofd (muts!), handen en voeten. De Breda kleding is een zwarte roeibroek met rode top of t-shirt met Breda embleem; deze kleding is verplicht als namens 'R.V. Breda' deelgenomen wordt aan roei-evenementen.

Vormen van roeien

De roeisport kan op verschillende manieren beoefend worden. Het merendeel van de RV Breda-leden roeit puur recreatief (of is in opleiding). Ongeveer vijftienvijf procent van de vereniging doet mee aan wedstrijden.

Wedstrijdroeien

Voor meer informatie over wedstrijdroeien wordt verwezen naar de website van RV Breda. Mensen die niet beschikken over internet of vragen hebben kunt altijd contact opnemen met de wedstrijdcommissaris.

Bij RV Breda is het wedstrijdroeien onder te brengen in een aantal categorieën, te weten:

1. Regiowedstrijden

Met ingang van 2005 zijn de regiowedstrijden door de KNRB afgeschaft. De ZRB is op zoek naar alternatieven voor deze vorm van wedstrijden. In de loop van 2005 komt hierover meer duidelijkheid.

2. Markcompetitie:

Elke tweede zaterdag van november tot en met april wordt de markcompetitie gevaren. Een onderlinge wedstrijd die open staat voor alle leden van RV Breda. Doordat wordt gewerkt met handicapfactoren heeft elke deelnemer kans om te winnen.

3. Veteranenroeien:

Binnen RV Breda is het veteranenroeien zeer populair. De trainingsintensiteit verschilt zeer sterk per ploeg en loopt uit een van zeven keer per week tot twee keer per week.

4. Wedstrijdroeien Junioren Nationaal

Een aantal junioren van RV Breda neemt hieraan deel. Over het algemeen krijgen de deelnemers een tegemoetkoming in deelnamegelden. Hierover moet contact worden opgenomen met de jeugd- of wedstrijdcommissaris.

5. Wedstrijdroeien Senioren Nationaal:

Vanaf het jaar waarin een roei(st)er 19 jaar wordt, wordt er gestart in de seniorennummers. Van de roeiers wordt verwacht dat zij intensief trainen. Ook voor deze roeiers bestaat de mogelijkheid een tegemoetkoming te krijgen in deelnamegelden aan wedstrijden. Slechts enkele roeiers binnen RV Breda valt binnen deze categorie.

Begeleiding en coaching

Voor de begeleiding van roeiers uit de bovenstaande categorieën zijn we altijd op zoek naar enthousiaste coaches. Daarom hierbij een oproep aan die leden, die affiniteit met het wedstrijdroeien hebben en willen coachen, om zich te melden bij de Commissaris Wedstrijdroeien.

Bredase wedstrijden

De belangrijkste wedstrijden die op door R.V. Breda worden georganiseerd zijn:

1. Markregatta, een roeievenement met wedstrijd karakter. Een wedstrijd boord aan boord over 1.000 meter.
2. Eén regiowedstrijd per jaar. In afwachting op het besluit van de ZRB wordt bekeken op welke wijze dit wordt ingevuld in de toekomst.
3. De Markcompetitie, een onderlinge wedstrijd die open staat voor alle leden van RV Breda.

Recreatief roeien

Veel leden beoefenen het roeien als trimsport. Zij roeien één keer of enkele keren per week, zowel in vaste ploegen als in wisselende samenstelling (b.v. bij het vrij roeien), of individueel (in een skiff of C1). Het toerroeien, d.w.z. tochten roeien, is een boeiend facet van de roeisport. Op ander water roeien, nieuwe plaatsen ontdekken, van de natuur genieten en andere roeiverenigingen leren kennen maakt het toerroeien tot een bijzondere ervaring.

De Toercommissie organiseert tochten op eigen water, zoals de Voorjaarstocht, Najaarstocht, Dauwtrappen en Snerttocht. Behalve dagtochten zijn er ook langere tochten mogelijk. Ook worden er jaarlijks tochten in het buitenland georganiseerd, door de KNRB waaraan men kan deelnemen individueel of als groep.

Een groot aantal andere verenigingen organiseert ook tochten (midweek – en weekendtochten) die openstaan voor leden van andere verenigingen. De toercommissie is behulpzaam bij het deelnemen aan deze tochten. Het jaaroverzicht van deze tochten staat vermeld in het januarinumnummer van "ROEIEN". De inschrijving gebeurt op volgorde van ontvangst van de kosten, met vermelding van het nummer van de desbetreffende tocht(en). Dus: betalen = inschrijven.

De Toercommissie geeft op het prikbord aan welke tochten er zijn. Naast de door de vereniging georganiseerde evenementen is er in overleg met de Toercommissie altijd ruimte voor eigen initiatief tot het maken van tochten in binnen- of buitenland. Verschillende verenigingen hebben zgn. 'zwerfboten' te huur. Voor het toerroeien is het S1 diploma vereist. Voor sommige tochten zijn er strenge eisen gesteld betreffende examens en roeiervaring op stromend water, dit om ongelukken en schade aan het materiaal te voorkomen. Soms wordt het dragen van een reddingsvest gevraagd.

Neem voor een dagtocht een tasje mee met wat extra proviand, geld en regenkleding. Er wordt bij officiële tochten Breda-tenue voorgeschreven. Het vervoer wordt gemeenschappelijk geregeld en de kosten worden hoofdelijk omgeslagen. Overigens kun je bij de Toercommissie altijd met je vragen terecht.

Andere activiteiten

Conditietraining

In gymzaal van het stedelijk gymnasium wordt bij voldoende deelname in de winter op donderdag twee keer een uur een indoortraining gegeven onder begeleiding van een fysiotherapeut. De kosten per deelnemer bedragen 30 a 40 euro.

Het gebouw

Het huidige verenigingsgebouw is sinds 2001 in gebruik. Ieder lid kan bij de bardienst een sleutel kopen om het gebouw binnen te komen. Bardiensten worden gedraaid op zaterdag – en zondagochtend en in de zomertijd ook op woensdag avond. Het is verboden om in het gebouw te roken. Naast zorgvuldig en net gebruik willen wij het volgende nog ten overvloedde vermelden, dat:

- Iedereen na het douchen verzocht wordt om muren en vloer af te nemen met een trekker om hardnekkige kalkaanslag te voorkomen;
- Het niet de bedoeling is op ramen, deuren en muren plakband te plakken.
- Degene die als laatste het clubhuis verlaat, alle lichten uitdoet en alle deuren afsluit.

In de kleedkamers bevinden zich kastjes, waarin je kostbaarheden en eventueel kleding kunt opbergen. In de trainingsruimte staan ergometers die afgeschreven kunnen worden. Daarnaast staan er trainingstoestellen en gewichten die vrij gebruikt mogen worden.

De sociëteit

De leden zijn niet alleen op het water actief, minstens zo belangrijk is het clubleven, dat zich in de clubzaal en rondom de bar afspeelt. De bar is in het weekend en in het zomerseizoen tevens op woensdagavond geopend. Betalen van consumpties kan via een 'strippenkaart' die bij de bardienst te koop is. Er is een societëtscommissie (SOCOM), die niet alleen de barbezetting en de bevoorrading organiseert, maar ook activiteiten als feesten, maaltijden, borrels etc. In het zomerseizoen wordt er elke woensdagavond een warme maaltijd geserveerd. Het zijn opnieuw ledenvrijwilligers, die dit alles organiseren.

In het kader van de clubdiensten zijn er twee activiteiten die een relatie hebben met de sociëteit: schoonmaken en bardiensten. De indeling van de bardiensten en schoonmaken wordt bekend gemaakt in de Easy-all, op het prikbord, de website en in de hal. Als je niet kunt, dan mag je ruilen met een ander lid. Dit moet je zelf regelen! Voor het schoonmaken is een coördinator aangewezen, houdt deze op de hoogte als je op een andere dag gaat schoonmaken of geruimd hebt.

Voor het schoonmaken is een speciale map aanwezig waarin staat wat er allemaal schoongemaakt moet worden en met welke kleur doekjes. De keuken, sanitair, meubilair etc. hebben allemaal een eigen kleur doekje in verband met de hygiënevoorschriften. In de map staat vermeld welke kleur voor welk doel geschikt is.

Ieder lid van de vereniging mag de keuken gebruiken, maar moet zich aan de volgende regels houden:

Schoonmaken:

- gebruikt servies afwassen of in de vaatwasser zetten en deze aanzetten; (gebruik de blauwe klokkaart om de starttijd aan te geven)
 - het aanrecht, de bar en gebruikte tafels afnemen, zodat er geen vuile resten achterblijven; Gootsteen en het putje van de gootsteen schoonmaken;
 - Fornois en oven/magnetron na gebruik schoonmaken;
- Gebruik voor alle schoonmaakactiviteiten in de keuken de **BLAUWE doekjes**.

Eten en drinken:

- Etenresten en afval in de afvalbak! volle vuilniszakken in de grijze klike-container bij de RAPP-loods gooien.
- Bewaar geen etenresten (dus geen open pakken yoghurt, blokken kaas etc.) in de koelkast!
- Het is **verboden** om in de koelkast of op andere plekken in de sociëteit sterke drank te bewaren. Als club hebben we hier namelijk geen vergunning voor.

Overig:

- Lege flessen en dozen zelf thuis weggooien;
- Gebruikte vieze hand- en theedoeken in de krat in het voorraadhok leggen

Als je de keuken gebruikt voor te koken etc. dan wordt er een **eigen bijdrage van € 1,00** gevraagd ten behoeve van het verbruik van gas, licht en water. Dit bedrag kan van de 'strippenkaart' worden afgeschreven.

In het krachthonk staan trainingstoestellen en gewichten die vrij gebruikt mogen worden.

Communicatie binnen de vereniging

Clubblad

Ongeveer vijf maal per jaar komt het clubblad de “Easy-all” uit. Dit is o.a. het officiële mededelingenorgaan van het bestuur; verder vind je er de aankondigingen van evenementen, activiteiten etc. in de vereniging en de verslagen daarover. De redactie coördineert de ingezonden kopij. Leden, die een stukje willen schrijven, kunnen dit mailen naar de redactie, zie voor emailadressen kopje redactie op elke eerste bladzijde van de “Easy-all”.

Website RV Breda

Naast het clubblad “Easy-all” heeft RV Breda ook een website. Op de site kun je actuele informatie vinden over evenementen en roeiwedstrijden, maar je kunt ook een boot afschrijven. Diverse commissies zetten hun mededelingen op de site. Het rechtstreekse adres is www.rvbreda.nl, indirect is de site te benaderen via www.nlroei.nl en dan via verenigingen RV Breda selecteren of rechtstreeks..

Botenfonds

Het ‘botenfonds’ voorziet in roeikleding maar ook andere zaken die betrekking hebben op het roeien of de vereniging. Een aantal keren per jaar organiseren de leden daarvan een verkoop. De data worden via Easy-all, de website en posters bekend gemaakt. Het is ook mogelijk om, na afspraak, buiten deze verkoopmomenten kleding te kopen.

2. Het materiaal

- Inleiding
- Boottypen
- Bootonderdelen
- Materiaalbehandeling
 - Voor verplaatsing van de boot
 - Algemene regels bij tillen van de boot
 - Het uittillen van de boot
 - Boot uit de stelling nemen
 - De boot in het water
 - Het in het water leggen van een C-boot
 - De boot uit het water halen
 - De boot in de stelling leggen
- Schades

Inleiding

Op de afschrijflijsten staan, met naam en type, ongeveer 70 verenigingsboten, ter beschikking van ieder lid die de vereiste proeven heeft gehaald en/of de vereiste toestemming heeft gekregen. Daarnaast zijn er circa 25 privéboten alleen voor de eigenaar. Tenslotte zijn er nog een reddings/instructie-motorboot en 6 ergometers en een aantal krachttoestellen in de trainingsruimte. Dit alles wordt in de vaart gehouden door de materiaalcommissie. Tot haar taak behoort het normale onderhoud van de vloot en het repareren van schade. Het is duidelijk, dat dit alles alleen lukt, als de leden ervoor zorgen, dat schade zo min mogelijk ontstaat, en als zij daarnaast ook helpen bij het onderhoud.

Boottypen

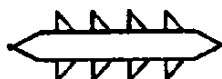

>



Verklaring tekens

Boottypen

Boot

Roei(st)er Punt V geeft de blikrichting van de roei(st)er aan.

Stuurman/
vrouw Punt V geeft de blikrichting van de
stuurman/vrouw aan.

Looprichting

De meest gangbare boten die momenteel bij de verschillende roeiverenigingen in gebruik zijn, kunnen als volgt worden onderverdeeld:

1) naar gebruik:

- overnaads = smalle stroken hout (planken), dakpansgewijs aan elkaar bevestigd. Voornamelijk nog in wherry-bouw gebruikt. Vb.: Treffeltje
- wedstrijd = gladde, gebogen huid van hout of kunststof. Vb.: Quadriga, Waterwonder
- B-materiaal = gladde, gebogen huid van hout of kunststof, echter qua breedte tussen glad en C in. Vb.:Breede Aa
- C-materiaal = gladde, gebogen huid van hout of kunststof met een duidelijk zichtbare buitenkiel. Tevens is het dolboord bij deze boten hoger geplaatst dan bij de voorgaande materiaalsoorten. Vb.: Roode Vaart, Dubbelganger
- D-materiaal = bredere, stabielere boten dan C-materiaal. Vb.: Niet in onze vloot.

2) naar aantal roeiplaatsen:

- 1 roeiplaats
- 2 roeiplaatsen
- 3 roeiplaatsen
- 4 roeiplaatsen
- 8 roeiplaatsen

3) naar de wijze waarop er in wordt geroeid:

- scullen = elke roei(st)er hanteert twee riemen
- boordroeien = elke roei(st)er hanteert één riem

4) naar de manier van sturen:

- met stuurman/vrouw = aan boord een stuurman/vrouw die het roer bedient
- zonder stuurman/vrouw, ook wel: 'ongestuurd'
- = MET een roer dat door één van de roei(st)ers met de voet wordt bedient
- ZONDER roer; er wordt uitsluitend met de riemen gestuurd

De officiële codering voor de verschillende boottypen heeft de volgende betekenis:

een C betekent	C-boot
géén C betekent	gladde boot
een x betekent	scullen
géén x betekent	boordroeien

een + betekent	mèt stuurman/vrouw
een – betekent	zónder stuurman/vrouw
geen – betekent	zónder stuurman/vrouw
een * betekent	gestuurde scullboot

Nb. In gladde boten mag niet op het water van (stuur/roei)plaats gewisseld worden!
Gebruik makend van bovenstaande codering onderscheiden we de volgende soorten boten.

Scullen:

Gladde vloot

- 1x Skiff
- 2x Dubbel-twee
- 4x- Dubbel-vier zonder stuurman/vrouw
- 4x+ Dubbel-vier met stuurman/vrouw
(evt. voorin liggend)
- 4* (Ook wel aangegeven met een * ipv x+)
- 8* Dubbel-acht: Vrij uitzonderlijk, echter we hebben een set sculriggers voor de Allemachtig.

C-vloot

- C1x C-een
- C2x C-twee zonder stuurman/vrouw
- C3x C-twee zonder stuurman/vrouw meestal combi. met:
- C2* C-twee met stuurman/vrouw
- C4* C-vier met stuurman/vrouw

Overnaads

- W1x Single wherry
- W2* Dubbel-wherry met stuurman/vrouw

Boordroeien:

Gladde vloot

- 2- Twee zonder stuurman/vrouw
- 2+ Twee met stuurman/vrouw
(evt. voorin liggend) (niet bij RV Breda)
- 4- Vier zonder stuurman/vrouw
- 4+ Vier met stuurman/vrouw
(evt. voorin liggend)
- 8+ Acht met stuurman/vrouw
(evt. voorin liggend)

C-vloot

- C2+ C-twee met stuurman/vrouw
- C4+ C-vier met stuurman/vrouw

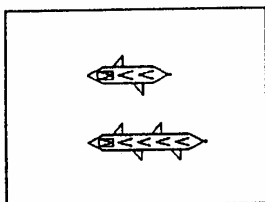
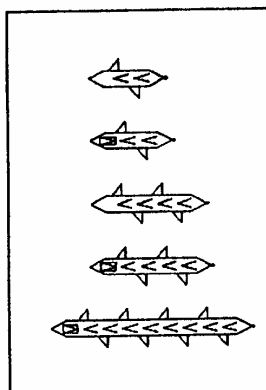
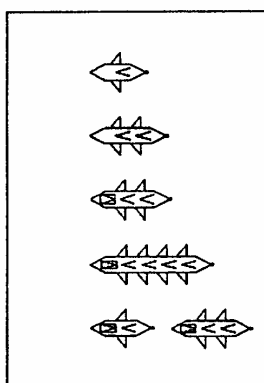
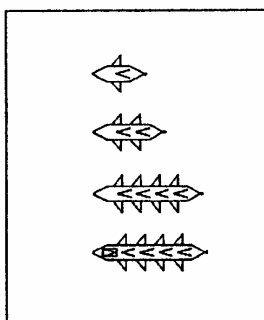

Bootonderdelen

Het geraamte. Over de hele lengte van de boot loopt een kielbalk. Deze zorgt met de boorden (die in de voor- en achtersteven bij elkaar komen) voor stevigheid in de lengterichting. De spanten geven stijfheid in de dwarsrichting. De diagonaallatten beletten wringen in de lengterichting. De huid is van hout of kunststof en is (wherry's uitgezonderd) slechts enkele millimeters dik. De huid is erg kwetsbaar en je kunt er dus niet op staan. Soms zijn er vlonders (bodemroosters); daar kun je zonodig voorzichtig op staan. Veel boten hebben luchtkamers met ontluchtingsluikjes; in de loods moeten die altijd open staan. Bij elke roeiplaats zijn op dwarsverbindingen twee railtjes bevestigd (de sliding) er daartussen het opstapplankje. Over de sliding rijdt het rolbankje, de stops aan de uiteinden van de sliding beletten, dat je er af kan rijden. Twee bankklemmen onder het rolbankje zorgen er voor, dat het er niet uitvalt als de boot omgekeerd wordt. Het voetenbord is bevestigd op twee langsverbindingen en op de kielbalk; het is verstelbaar.

Aan de hoofdspanten (deze zijn wat zwaarder dan de andere spanten) zijn metalen riggers of uitleggers bevestigd. De rigger bestaat uit een hoofdstang (loodrecht op het boord) en uit een trekstang (in de richting van het voetenbord). Bij boordroeien is de kracht op die ene riem groter dan bij scullen; die riggers hebben nog een 3^e stang (de drukstang). Aan het uiteinde van de rigger zit de dol, die draaien kan om de dolpen en gesloten wordt door een overslag of dolklepje met een sluitschroef.

De riemen

Er zijn twee soorten riemen in gebruik, houten riemen (worden bijna niet meer gebruikt) en koolstofriemen



Een houten riem bestaat uit het handvat, de steel (met manchets en kraag), de hals (het smalste deel van de steel) en het blad. De steel is hol en is opgebouwd uit houten stroken die op elkaar gelijmd zijn. Op de tekening een dwarsdoorsnede van de steel. Voor scullen gebruik je korte riemen (sculls) van ca. 3 meter lengte; voor boordroeien gebruik je lange riemen (oars) van 3,8 meter. Omdat het blad niet precies vertikaal door het water gaat, maar iets voorover moet hellen, is er verschil tussen de bakboord- en de stuurboordriem. De koolstofriemen zijn ook hol en bestaan uit koolstofvezelmatten. Deze riemen zijn lichter dan de houten riemen.

Verder zien we bij houten riemen altijd één type blad, bij koolstofriemen zijn er diverse soorten bladen te zien.

De traditionele bladen noemen we 'macon'-bladen, het latere type (model hakbijl) in gebruik sinds eind jaren '90 noemen we hier vaak 'big blades'.

Riem

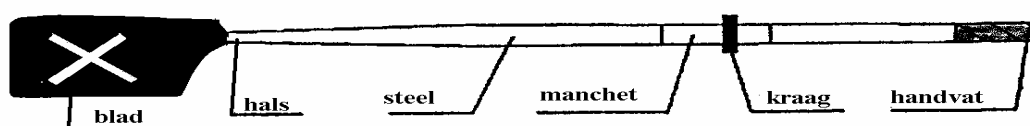

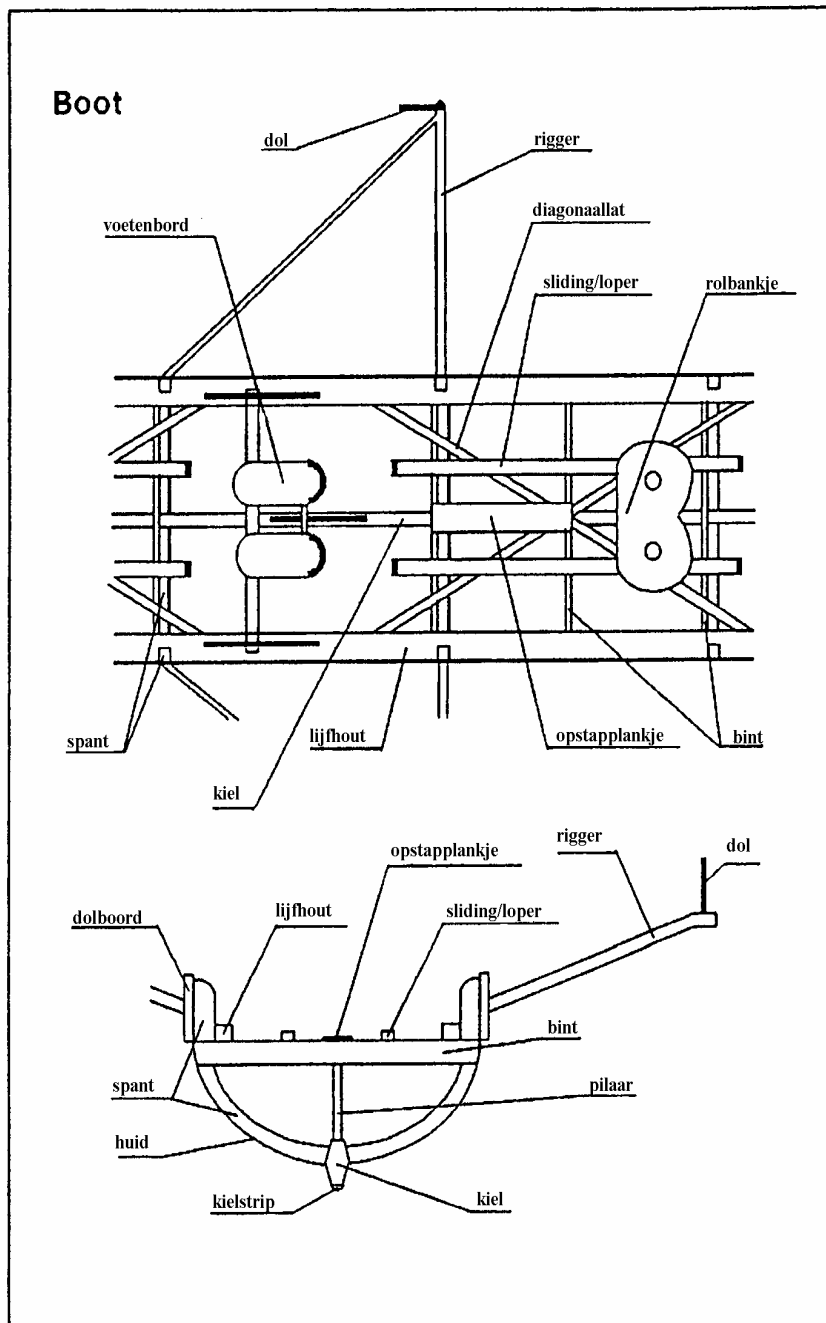

Materiaalbehandeling

Schrijf de boot af via het Boot Reserverings Systeem (BRS). Dat kan thuis via internet, maar ook op de vereniging. Controleer of de boot, de riemen en de overige losse onderdelen aanwezig en schadevrij zijn. “Leen” nooit riemen en overige losse onderdelen van andere boten!

1. Voor verplaatsing van de boot

De losse onderdelen van een boot worden eerst naar buiten gebracht. Bij het naar binnen brengen wordt eerst de boot naar binnengebracht. De boot is het duurst en meest kwetsbaar en moet daarom het eerst op een ‘veilige’ plek liggen.

- Het roertje, de rugleuning en de vlonders worden aan de zijkant van het vlot neergelegd, zodat niemand erop kan gaan staan. Het stuurtoew moet om het roer gewikkeld zijn om te voorkomen dat iemand met zijn voet achter het touw blijft haken en kan struikelen.
- De losse bankjes.
Leg de bankjes ook aan de zijkant van het vlot met de wieltes naar boven. Hierdoor kan geen vuil op de draaiende en glijdende onderdelen van het bankje komen. Let erop, dat bij het uit het water tillen van de boot alle losse bankjes zijn verwijderd of goed zijn vastgezet.
- De riemen.
Scullriemen horen gedragen te worden met in elke hand één riem. Alle bladen worden met het blad naar voren gedragen. Zorg ervoor dat je nergens tegenaan stoot. Op het vlot worden de bladen met de bolle kant naar beneden neergelegd. Dit om beschadigingen aan de uiteinden van het blad te voorkomen.

Op andere terreinen moeten de riemen neergelegd worden, waar niemand erop kan staan. Leg de riemen eerst met het handvat en vervolgens met het blad neer. Dit om te voorkomen dat de tip van het blad ergens tussen blijft haken. Ook bij het oppakken van de riem wordt schuin getild; eerst het blad omhoog en dan het handvat.

Als je de riemen in de dol doet, moet je eerst de riem aan de vlotzijde en vervolgens de riem aan de waterzijde plaatsen. Bij het uitnemen van de riemen eerst de riem aan de waterzijde en vervolgens de riem aan de vlotzijde uit de dol nemen. De riemen worden met de hals, het smalste deel van de steel in de dol gelegd of uit de dol genomen. De riemen worden over de platte zijde van de steel door de dol geschoven. De riem aan de vlotzijde wordt hierna gedraaid en met de goede kant (big blades bolle kant naar beneden, macon bladen bolle kant naar boven) op het vlot gelegd. De riem aan de waterzijde blijft tot het instappen van de roei(st)er met het handvat op het vlot liggen. Bij het uitstappen wordt de riem aan de waterzijde meegenomen en met het handvat op het vlot gelegd.

2. Algemene regels bij het tillen van een boot.

Altijd tillen vanuit de benen en met een rechte rug. We zeggen: billen op je kuiten!

De vuistregel is: tillen met aantal roei(st)ers van een boot + 1 (voor het puntje). Maar bij twijfel: tillen met teveel mensen is beter dan met te weinig.

- Getild mag worden aan:
 - de voerpunt
 - de achterpunt
 - de spanten en binten
 - de speciale tilbeugel bij sommige boten
- **Niet** getild mag worden aan:
 - het voetenbord
 - de stuurstoel
 - de slidings
 - de diagonaalatten en de rigger

3. Boot uit de stelling nemen

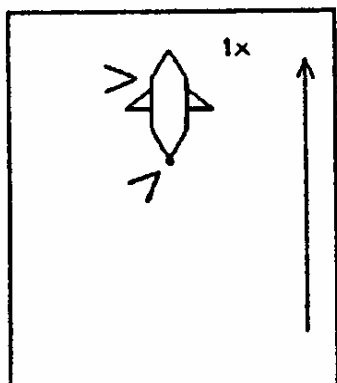

De skiff wordt altijd door twee personen getild De roei(st)er tilt de skiff op ter hoogte van het voetenbord. Het puntje tilt bij de boegbal. Eventueel kan een skiff met 3 personen getild worden, de derde persoon neemt dan het staartje.

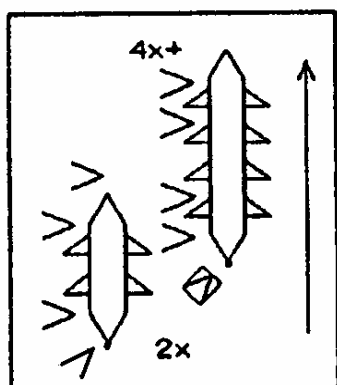

De gladde twee wordt door drie personen getild. Eventueel kan ook hulp bij het staartje nodig zijn.

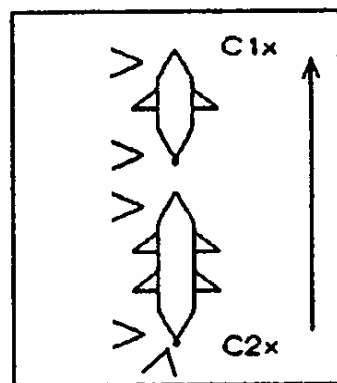

De gladde vier wordt door minimaal 5 mensen getild. De roei(st)ers verdelen zich evenredig over de boot. De eventuele stuurman/vrouw staat bij het puntje. Een hulp kan nog bij het staartje nodig zijn. Het tillen van een acht gebeurt zoals een vier, met acht roei(st)ers en de stuur voor het puntje.

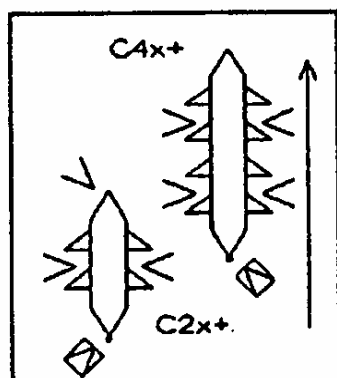

Het tillen van een ongestuurde C1 gebeurt door de roei(st)er + 1. Tillen vanaf ongeveer 1 meter vanaf het staartje en het puntje.
Het tillen van een ongestuurde C2 gebeurt door de roei(st)ers, op dezelfde plaats als bij een C1.

De wherry en de gestuurde C2 wordt door drie mensen getild. Twee mensen tillen ter hoogte van de stuurplaats en de stuur tilt bij het puntje (en geeft de commando's).

Een C4 wordt door de vier roei(st)ers en de stuur getild. Twee roei(st)ers tillen ter hoogte van de stuurplaats en 2 ter hoogte van het voetenbord van de 3 (tegenover elkaar). De stuur tilt bij het puntje (en geeft de commando's).

Vóór het tillen van een boot eerst:

- vrije doorgang maken
- controleren of er plaats is aan het vlot
- een trapje klaar zetten als de boot hoog ligt

Het uit de stelling nemen kan op verschillende manieren:

- De boot ligt boven heuphoogte.
De roei(st)ers pakken met één hand het boord aan de gangpadzijde en met de ander hand onderlangs het andere boord vast. Vervolgens wordt door iedereen tegelijkertijd de boot een stukje opgetild. Iedereen stapt nu voorzichtig het gangpad in. Let hierbij op de dolpen(nen) van de eigen en bovenliggende boot of boten.
- De boot ligt op heuphoogte of lager
De roei(st)ers pakken met één hand het dichtstbijzijnde boord en slaan de andere arm over de boot heen om het andere boord vast te pakken. Vervolgens wordt door iedereen tegelijk de boot een stukje opgetild. Iedereen stapt nu voorzichtig achteruit het gangpad in. Let hierbij op de dolpen(nen) van de eigen en bovenliggende boot of boten.
- De boot ligt op karretjes of stellingkarretjes.
De roei(st)ers trekken de boot aan de karretjes naar het midden van het gang pad (of naar buiten in de stelling). Hierbij wordt zowel de boot als het karretje vastgepakt. Vervolgens wordt iedereen gelijkmatig over de boot verdeeld. Op commando wordt de boot van de karretjes genomen.

Als de roei(st)ers met de boot in het gangpad staan, worden zij zonodig één voor één en gelijkmatig over de boot verdeeld. Vervolgens wordt de boot voorzichtig naar buiten gebracht.

- Op de schouder(s).
Als de boot reeds boven het hoofd is wordt deze op de schouders genomen. Als de boot in de handen wordt gehouden dan wordt deze omhoog gebracht en op de schouders genomen. Vervolgens wordt met de boot naar buiten gelopen

Bij boten die op een schouder genomen zijn wordt erop gelet, dat de riggers niet tegen de deurpost aan komen. Dus een beetje laag houden.

- In de handen en op heuphoogte
Als de boot boven het hoofd is dan splitsen de roei(st)ers zich uit en wordt de boot naar beneden gebracht en in de handen genomen. Als de boot reeds in de handen ligt, dan kan direct naar buiten gelopen worden.

De boot in het water

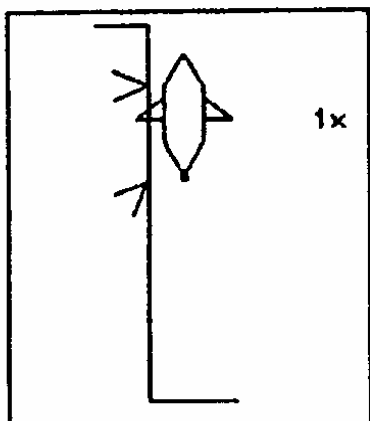

De gladde boten:

- Evenwijdig aan het vlot.

De boot ligt op de schouders

De boot wordt nu op commando boven de hoofden getild. De roei(st)ers gaan recht onder de boot staan. Zij houden met één hand het boord aan de waterzijde en met de andere hand het spant/bint aan de landzijde vast. Vervolgens wordt de boot naar het water gedraaid en voor de buik gehouden. De overslagen worden losgemaakt. Daarna lopen de roei(st)ers naar de waterzijde. De tenen worden aan de rand, niet over de rand, van het vlot gezet. Met gebogen benen en rechte rug wordt de boot zachtjes en ver in het water gelegd. Zorg ervoor, dat de huid, het vinnetje en het roertje het vlot niet raken.

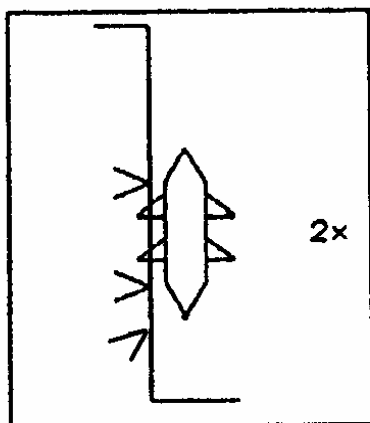

De boot ligt in de handen.

De boot wordt nu op commando gedraaid. De overslagen worden losgemaakt. De roei(st)ers aan de landzijde pakken met één hand het boord aan de landzijde en met de andere hand wordt het spant/bint aan de waterzijde vastgepakt. De roei(st)ers aan de waterzijde lopen één voor één om de boot heen en pakken aan de landzijde weer vast (gelijk de andere roei(st)ers). Daarna lopen de roei(st)ers naar de waterzijde. De tenen worden aan de rand, niet over de rand, van het vlot gezet. Met gebogen benen en rechte rug wordt de boot vervolgens zachtjes en ver in het water gelegd. Zorg ervoor, dat de huid, het vinnetje en het roertje het vlot niet raken.

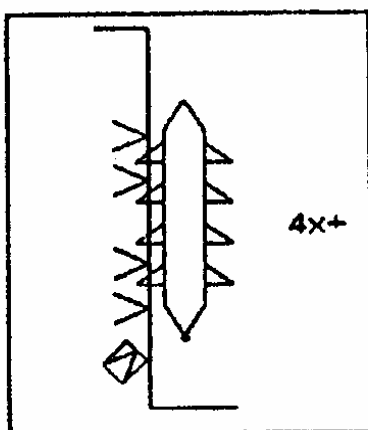

Het in het water leggen van een C-boot.

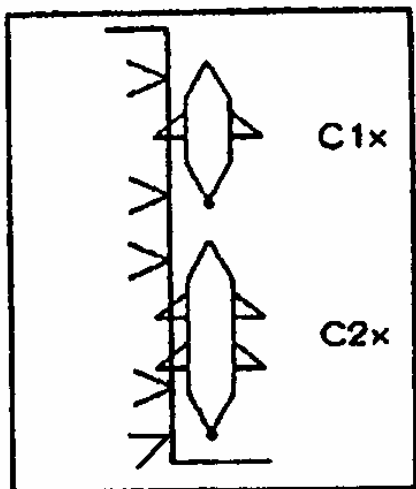

De C-boten.

- Evenwijdig aan het vlot.

De boot ligt in de handen.

Op het vlot aangekomen wordt de boot gedraaid, De overslagen worden losgemaakt, eventueel met hulp van anderen. De roei(st)ers pakken met de hand het dichtst bij de roeiplaats(en) het boord aan de landzijde en met de andere hand wordt het spant/bint aan de waterzijde vastgepakt. Vervolgens lopen de roei(st)ers naar de waterzijde. De tenen worden aan de rand, niet over de rand, van het vlot gezet. Met gebogen benen en rechte rug wordt de boot vervolgens zachtjes en ver in het water gelegd. Hierbij wordt met de hand aan de zijde van de roeiplaatsen de boot naar de waterzijde geduwd, dit om te voorkomen, dat de huid het vlot raakt.

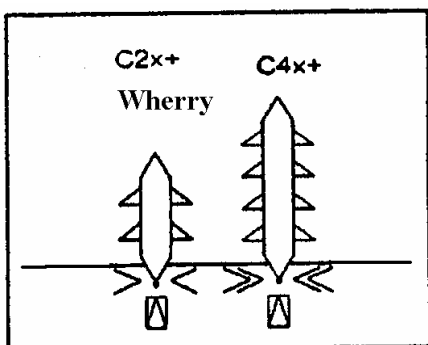

- Loodrecht op het vlot.

De boot ligt in de handen

Op het vlot aangekomen wordt de boot gedraaid en de overslagen losgemaakt. De boot wordt vervolgens loodrecht op het vlot over de kiel in het water geschoven. De kiel mag hierbij het vlot raken. Houdt de boot echter recht zodat de huid het vlot niet raakt.

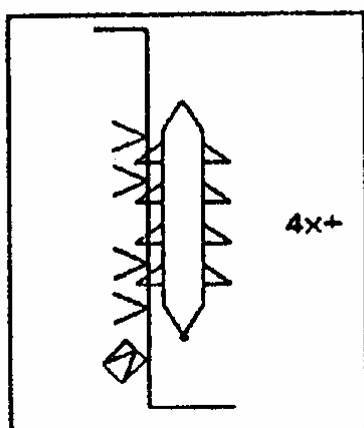
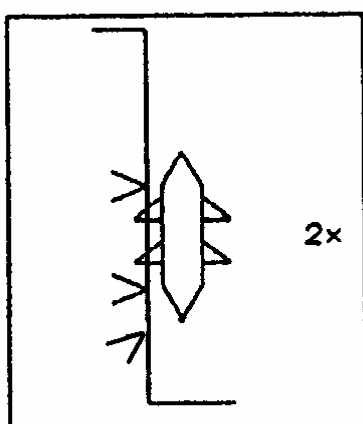
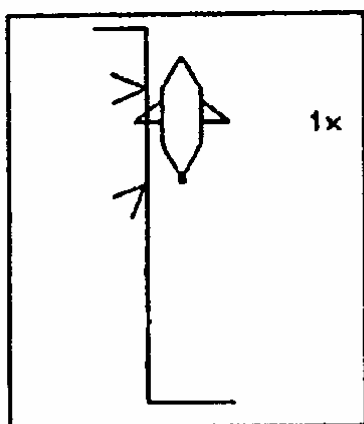

De gladde boten:

- Evenwijdig aan het
De boot wordt op de schouders genomen. De roei(st)ers verdelen zich over de boot en op commando wordt de boot uit het water genomen. Let erop dat de huid het vlot niet raakt. Iedereen doet een paar passen naar achteren. De overslagen worden dichtgedraaid. Vervolgens pakt iedereen, als hij of zij met het gezicht in de looprichting staat, met de hand aan de waterzijde het boord aan de landzijde en met de hand aan de landzijde het spant/bint aan de waterzijde. De boot wordt nu met een zwaai boven de hoofden gebracht en vervolgens op de schouder(s) gelegd. De roei(st)ers lopen naar de reeds klaargezette singels/schragen toe. Daar aangekomen wordt de boot weer boven de hoofden gebracht. De roei(st)ers splitsen zich uit en de boot wordt gelijktijdig in de handen genomen.

De boot wordt in de handen genomen.

De roei(st)ers pakken met één hand het boord aan de landzijde en met de andere hand het spant/bint aan de waterzijde vast. Vervolgens gaat de helft van de roei(st)ers naar de andere kant van de boot (één voor één). De overslagen worden dichtgedraaid. De roei(st)ers lopen naar de reeds klaargezette singels/schragen toe.

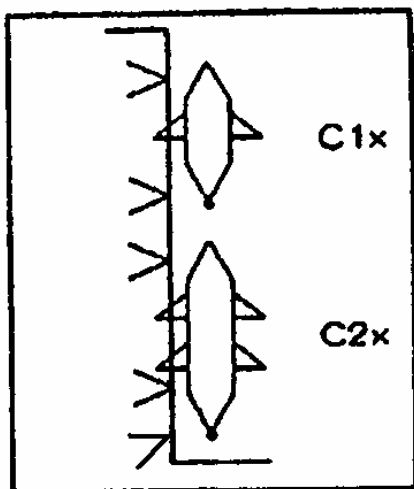

De C-boten:

- Evenwijdig aan het vlot. De boot wordt in de handen genomen.
De roei(st)ers nemen op ongeveer 1½ meter vanaf de beide punten plaats. De roei(st)ers pakken met de hand het dichtst bij de roeiplaats(en) het boord aan de landzijde en met de andere hand wordt het spant/bint aan de waterzijde vastgepakt. De boot wordt vervolgens op commando uit het water genomen. Hierbij wordt met de hand aan de zijde van de roeiplaatsen de boot naar de waterzijde geduwd, dit om te voorkomen dat de huid het vlot raakt. De roei(st)ers doen een paar passen naar achteren. De overslagen worden dichtgedraaid, eventueel met hulp van anderen. De roei(st)ers lopen naar de reeds klaargezette singels/schragen toe.

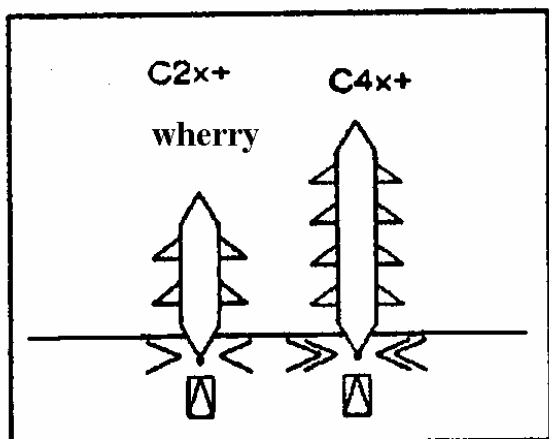

- Loodrecht op het vlot. De boot wordt in de handen genomen. De boot wordt loodrecht op het vlot geplaatst. De roei(st)ers verdelen zich aan beide zijden van de boot. De boot wordt nu over de kiel uit het water genomen. De kiel mag hierbij het vlot eventueel raken. Houdt de boot recht, zodat de huid het vlot niet raakt. De overslagen worden dichtgedraaid. De roei(st)ers lopen met de boot in de handen naar de reeds klaargezette karretjes/schragen.

De boot wordt nu op de karretjes/schragen neergelegd, eventueel afgespoten en in ieder geval drooggemaakt. Wees wijs met water!

De boten die op de grond liggen kunnen eventueel in de Loods schoon/drooggemaakt worden.

De boot uit het water halen

Voor het uit het water tillen van een boot wordt eerst:

- een stel schragen voor de loods klaargezet
- vrije doorgang gemaakt naar de gereed staande schragen

Denk ook aan:

- Schoonmaken en afdrogen boot
- Tennisballen op de dollen zetten
- Evt. trapjes klaarzetten
- Boot naar binnen brengen
- Riemen en ander los materiaal naar binnen brengen.
- de loodsdeuren niet te blokkeren.

De boot in de stelling leggen

Voor het inbrengen van de boot wordt eerst:

- vrije doorgang gemaakt voor het inbrengen van de boot;
- als de boot hoog ligt een trapje klaargezet;

Als de boot goed gedroogd is wordt de boot weer opgepakt en naar binnen gebracht.

- Op de schouder(s).
De roei(st)ers verdelen zich gelijkmatig over de boot. Op commando wordt de boot van de singels/schragen getild en in één beweging wordt de boot op de schouder(s) gelegd. Vervolgens wordt met de boot naar binnen gelopen.
- In de handen en op heuphoogte.
De roei(st)ers verdelen zich gelijkmatig over de boot. Op commando wordt de boot van de singels/schragen getild. Vervolgens wordt met de boot naar binnen gelopen.

Het tillen van de boot in de stelling kan op meerdere manieren.

- De boot ligt boven heuphoogte.
De roei(st)ers nemen de boot boven het hoofd, op de hoogte van de plaats in de stelling. Eventueel moeten de benen iets gebogen worden. Allen stappen nu voorzichtig opzij en leggen de boot in de stelling.
- De boot ligt op heuphoogte of lager.
De roei(st)ers die niet aan de kant van de stelling staan nemen de boot over door met één hand het dichtstbijzijnde boord te pakken en met de andere arm over de boot heen het andere boord te pakken. De roei(st)ers aan de stellingkant begeven zich om de beurt naar de andere kant van de boot en pakken de boot vast (gelijk de andere roei(st)ers). Iedereen loopt nu voorzichtig naar voren en legt de boot in de stelling.
- De boot ligt op karretjes of uittrekbare stellingen
De boot wordt voorzichtig op de karretjes/stellingen geplaatst en vervolgens aan de karretjes/stellingen naar de kant/binnen geschoven.

Let altijd op de dolpen(nen) van de eigen en bovenliggende boot of boten. Kijk ook goed uit, dat de riggers van de boot helemaal vrij liggen en dat de boot overal goed op het boord rust.

Leg de boot neer ter hoogte van de streepjes.

Schades

Roeimateriaal is zeer kostbaar; om een indruk te geven: een boot kost ongeveer € 3.500,- per roeiplaats; een riem kost vanaf € 425,-. Roeimateriaal is ook zeer kwetsbaar. Daar zijn een paar oorzaken voor.

Boten zijn zodanig ontworpen, dat ze goede vaareigenschappen hebben. Om echter hanteerbaar te zijn en om weinig weerstand in het water te hebben, is er geen overbodig materiaal gebruikt. Het gevolg hiervan is, dat ze weinig weerstand hebben tegen mechanische beschadiging, zoals botsen tegen de vlotrand, stoten met riggers tegen paal of deurpost, tillen aan verkeerde onderdelen of onjuiste ondersteuning (schragen en karren moeten altijd onder de spanten).

De schade die hierdoor ontstaat is vaak onzichtbaar maar vermindert de levensduur van de boot aanzienlijk. Als nl. door stoten enz. een bepaalde verbinding zwakker wordt, zullen andere verbindingen overbelast worden, waardoor op den duur breuken en scheurtjes in spanten of huid optreden.

Let op: de puntbal is er niet ter bescherming van de boot bij het aankomen, maar om veiligheidsredenen (bescherming bij aanvaringen).

Chemische beschadiging treedt op, als water met de daarin opgeloste stoffen in onderdelen van de boot kan doordringen (zowel bij hout als bij polyester). Vermijd dus krassen in de verf of de lak, die ontstaan b.v. als je een boot aan zijn meertouw langs het vlot haalt zonder hem iets uit de kant te houden. Schuur of wrik een boot nooit over zijn kiel; haal hem altijd loodrecht op de vlotrand uit het water en blijf tillen.

Droog boten en riemen goed af; en open de ontluichtingsluikjes om rotten tegen te gaan. Maak boten, die op de kiel liggen van binnen schoon. Asjes en wielletjes van rolbankjes en slidings worden in korte tijd vernield als er modder of zand op ligt.

Ook riemen zijn kwetsbaar: leg ze nooit onbeheerd op het vlot en zet scullriemen niet rechtop.

Mocht je onverhoopt een blad breken, lever de brokstukken dan in, want wellicht is reparatie mogelijk.

De gevolgen van schade zijn niet alleen hogere kosten voor de vereniging, maar je hebt er direct zelf mee te maken: je roeit minder prettig (b.v. in een boot met een verbogen rigger of een slecht lopend bankje) of je favoriete boot is enige tijd voor reparatie uit de vaart.

In het afschrijfhok ligt een schadelijst; schade en gebreken altijd vermelden, ook al heb je die niet zelf veroorzaakt, maar alleen geconstateerd. Bij een aanvaring dient altijd een apart schadeformulier ingevuld te worden met de toedracht en de namen van de betrokken partijen.

Voorkomen van schades

- Controleer de boot bij vertrek. Repareer direct alle ondeugdelijk zaken om erger te voorkomen;
- Gebruik alleen de losse onderdelen die bij de boot horen. Leen geen onderdelen van andere boten;
- Ga voorzichtig met het materiaal om;
- Vaar niet uit in geval van roeiverbod.

Voorkomen van aanvaringen

- Volg de regels uit het vaarreglement correct op;
- Vermijd drukke vaarwegen.

Melden van schades

- Verzamel alle kapotte onderdelen na een schade of aanvaring en geef deze af op de vereniging
- Noteer bij een aanvaring de volgende gegevens:
 - Naam, adres, woonplaats en telefoonnummer van de tegenpartij;
 - Naam van de boot van de tegenpartij;
 - Tijdstip en plaats van de aanvaring;
 - Maak een schets van de situatie ten tijde van de aanvaring;
- Noteer de schade in het schademeldpunt van het BRS en/of de RVBreda-site;
- Meld tevens bij grote schades en aanvaringen het voorval direct bij een bestuurslid, bij voorkeur de materiaalcommissaris.

3. De roeihaal

- Inleiding
- De volgorde
- Techniek van het roeien
- Scullen
- Boordroeien
- Greep
- Bladwerk

Inleiding

Het technische vermogen, conditie en motivatie bepaalt het niveau van de prestaties van de roeier. Roeien vergt aanzienlijke technische kwaliteiten om een hoog prestatieniveau te behalen. Het heeft geen zin om te werken aan kracht, uithoudingsvermogen en andere fysiologische aspecten als de roeier niet de vaardigheden bezit om deze te gebruiken voor het verhogen van de bootsnelheid. Vaak kunnen kleinere, en minder sterke lichte ploegen zich meten met sterkere zware ploegen – met name in de kleine nummers – omdat ze technisch beter zijn.

Coaches moeten zich concentreren op de basisprincipes van de roeitechniek. Daarmee kun je zowel beginnende als gevorderde ploegen coachen. Vele ervaren en succesvolle coaches hebben hun coachmethodieken in de loop der jaren vereenvoudigd. Als coach moet je de basisprincipes van de roeitechniek volledig begrijpen en beheersen. Je moet een duidelijk beeld van de roeihaal hebben en in staat zijn om dit in simpele termen duidelijk te maken aan je roeiers.

Roeien is een logische, natuurlijke beweging. Er is geen plaats voor abrupte bewegingen die de boot doen hokken of afremmen. Lichaamsbeweging, hendelvoering en rijden moeten in overeenstemming zijn met de snelheid van de boot.

De volgorde

De roeibeweging heeft een vaste volgorde. In het begin van de haal zet de roeier zijn blad vast in het water, tegelijkertijd de benen tegen het voetenbord duwend. Het bovenlichaam en de armen geven alleen weerstand: je hangt aan de riem terwijl de benen uitgetrapt worden. Tegen het einde van de beentrap zwaait de romp naar achteren, gevolgd door snel buigen van de armen. De benen, romp en armen werken in een logische en natuurlijke volgorde samen, elkaar gedeeltelijk overlappend. Hierdoor wordt een constante druk op het blad geleverd.

Als de roeiers het idee van hangen doorhebben, zal het niet nodig zijn om ze te vertellen wanneer de rug te ‘openen’ of de armen te buigen. Hangen aan de riem dicteert de natuurlijke bewegingsvolgorde. Een ander uitgangspunt is dat alle bewegingen afhankelijk zijn van elkaar en in harmonie zijn met de snelheid van de boot. Op deze manier lijkt de hele haalcyclus – ongeacht het tempo – eenvoudig, vloeiend en gemakkelijk. De vloeiende haal maakt foute bewegingen – abrupte versnellingen, rukken – duidelijker zichtbaar.

Techniek van roeien

De roeihaal bestaat uit 2 fases:

4. **De herstel fase** – recover het blad is boven het water en de roeier glijdt naar voren (eigenlijk achteren).
2. **De belaste fase** – drive – het blad zit in het water

De houding van de roeier tijdens de verschillende fasen zie je in de tekening.

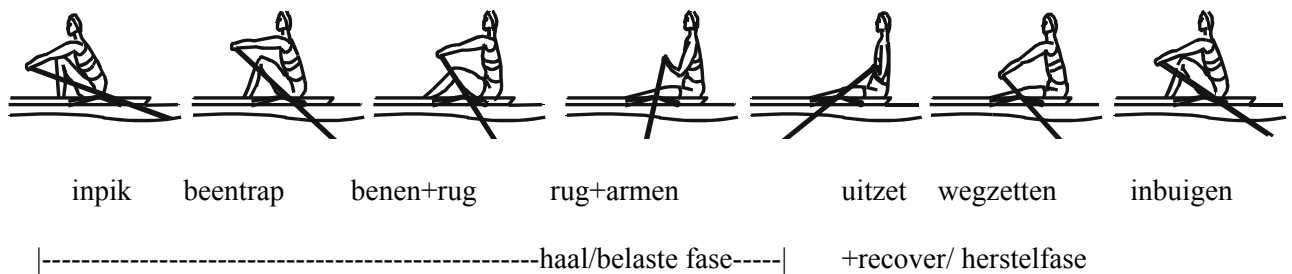

Roeien is een cyclische sport; roeiers herhalen telkens dezelfde volgorde van bewegingen – de haal. Als we het hebben over de roeihaal bedoelen we de roeicyclus.

Veranderingen van de hoeken van knieën, heupen en ellebogen bepalen de ‘werk’posities van de belangrijkste spieren in benen, rug en armen. Om het leerproces te vergemakkelijken worden drie controlepunten voor iedere positie gebruikt:

- Kniehoek – bepaalt been actie en de plaats van het bankje
- Heuphoek – bepaalt the positie van het bovenlichaam
- Ellebooghoek – bepaalt de arm positie en arm ‘werk’

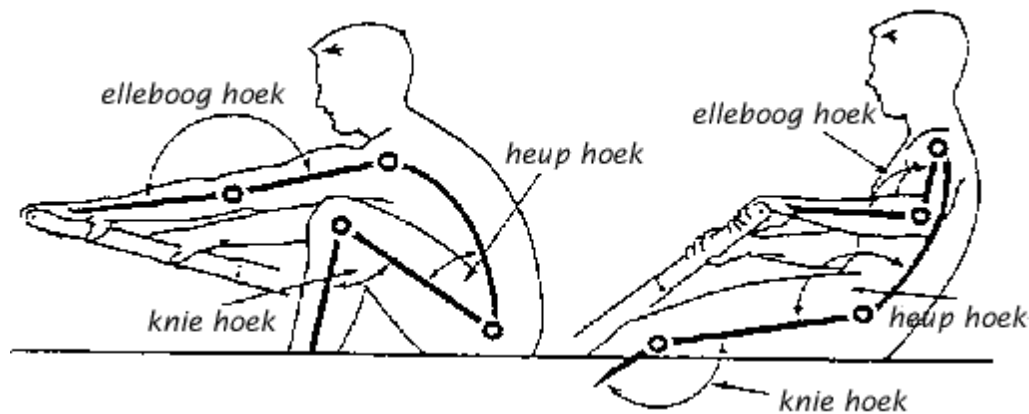

Fig 1- De hoeken van de belangrijkste spiergroepen die gebruikt worden bij het roeien. Links de hoeken bij de catch, rechts de hoeken bij de eindhaal.

De analyse van de roeicyclus begint met het eerste gedeelte van de recover. Tijdens de recover glijdt de roeier niet alleen naar voren, maar vindt ook de voorbereiding (‘body preparation’) voor het kritieke moment van de plaatsing van het blad in het water plaats.

Te weinig voorwaartse lichaamshoek (inbuigen) veroorzaakt een reeks van fouten: met handen en schouders de boot in duiken voor de catch, blad beweegt van het water af, invegen, enzovoorts. Het nut van een goede recover en body preparation kan hierom niet voldoende benadrukt worden.

Scullen

De eerste helft van de recover

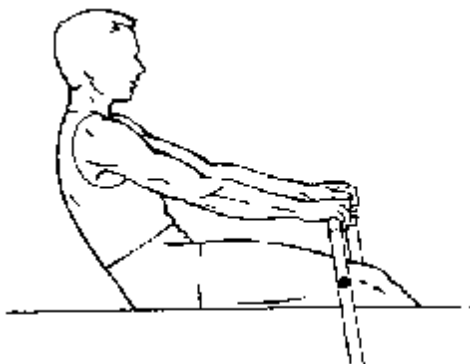

De kniehoek is vlak, het bankje is in de achterste positie.

De heuphoek is open; het bovenlichaam is in 'lay-back' positie.

De elleboog hoek is vlak; de armen zijn gestrekt en 'trekken' het bovenlichaam uit de Lay-back naar een licht voorover geleunde positie. Dan begint de glijfase naar voren.

Deze positie is een erg belangrijk punt in de eerste helft van de recover. Het lichaam is nog in de lay-back positie, terwijl de handen weggestrekt worden van het lichaam.

De tweede helft van de recover

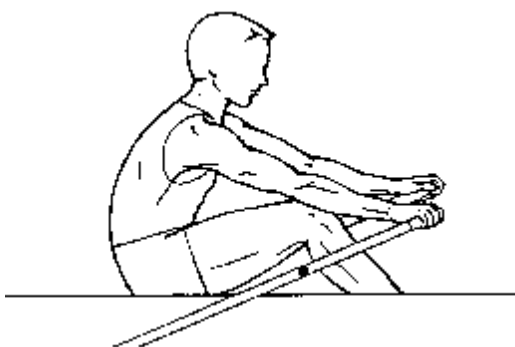

De kniehoek is licht gebogen; het bankje bevindt zich in het midden van de sliding.

De heuphoek is redelijk scherp; het lichaam leunt naar voren naar maximum reach.

De armen zijn geheel gestrekt, niet overstrekt. Het is belangrijk om volledig gestrekt en ingebogen te zitten, zodat je alleen maar hoeft aan te glijden naar de catch.

Plaatsing van het blad in het water – de Catch

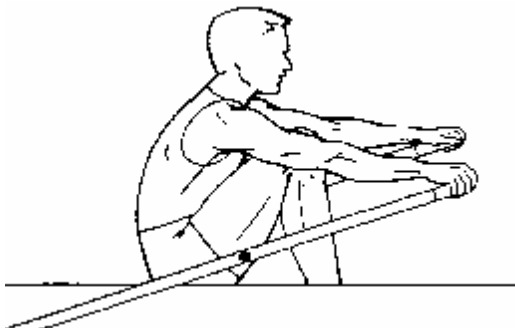

De kniehoek is scherp; schenen zijn bijna verticaal in een full compression positie

De natuurlijke lichaamshouding is vanuit de heup naar voren reikend met een licht gebogen bovenlichaam. De zitpositie is 'hoog' en ontspannen, je gebruikt je volledige lengte en reach.

De armen zijn volledig gestrekt.

De eerste helft van de Drive

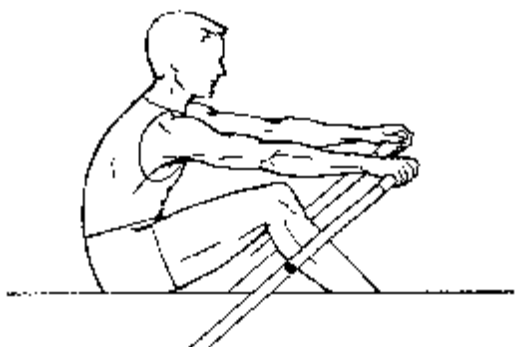

De kniehoek wordt vlakker. Na de plaatsing van de bladen in het water, wordt het lichaamsgewicht overgebracht op het voetenbord door gebruik van de beenkracht. Het bankje is half uitgetrapt

De heuphoek blijft gelijk. Hierdoor ontstaat een horizontale power application. De spieren in rug, schouders en armen geven tegendruk, waardoor een goede koppeling tussen benen en bladen ontstaat. Het bovenlichaam komt niet omhoog.

De armen blijven gestrekt.

De tweede helft van de Drive

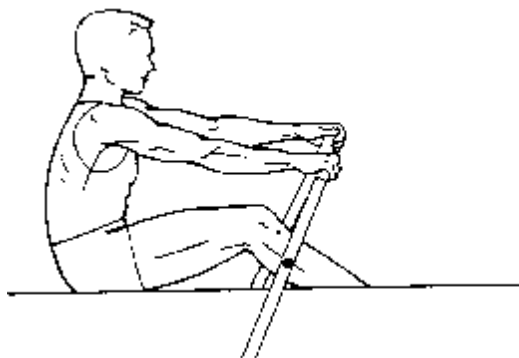

De kniehoek is bijna geheel vlak. Het bankje zit op het laatste kwart van de sliding. De benen bevinden zich in een zeer efficiënte positie, vlak voor de laatste push down.

De heuphoek is geopend, de body swing ondersteunt de leg drive. Het bovenlichaam is hoog en (bijna) verticaal.

De armen zijn nog gestrekt, vlak voor ze beginnen te buigen. Bij het kruisen van de handen is de stuurboord hand vlak boven de bakboord hand.

De riemen komen bijna loodrecht op de boot, mechanisch gezien een zeer efficiënt gedeelte van de haal. Het lichaamsgewicht hangt nog steeds tussen de riemen en het voetenbord.

Afmaken en uitpik

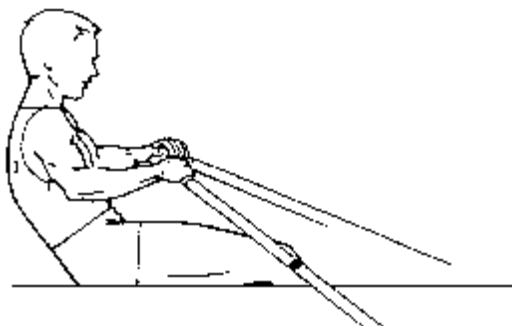

De kniehoek is vlak en het bankje is in achterste positie. De benen en rug zijn bijna gelijk klaar. De benen blijven duwen tegen het voetenbord, hierbij het afmaken goed ondersteunend.

De heuphoek is open, het lichaam is de lay-back positie, ongeveer 25° door de vertikaal. Het hoofd en de borst bevinden zich achter de handels.

De elleboog hoek wordt scherper als de handen de haal afmaken, ondersteund door stevige druk van de benen tegen het voetenbord. De onderarmen zijn horizontaal.

Je moet goed druk op het blad houden, ondanks de versnelling van de boot.

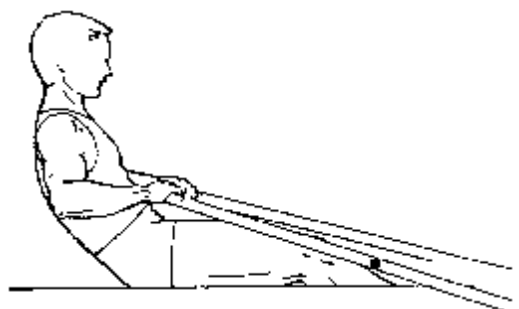

Bij de uitpik maken de handen een cirkel beweging naar beneden en van je af, zonder het lichaam te raken. De stuurboord hand is vlak boven de bakboord hand, totdat de handen naast elkaar zijn.

Boordroeien

De eerste helft van de recover

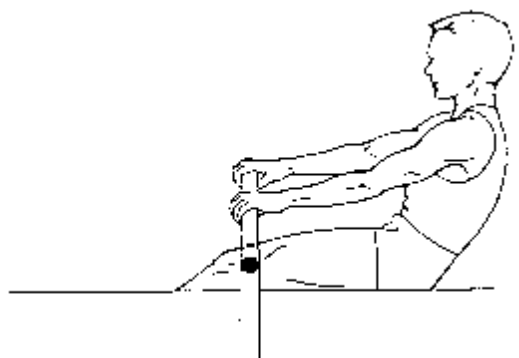

De kniehoek is vlak, het bankje is in de achterste positie.

De heuphoek is open; het bovenlichaam is in lay-back positie.

De elleboog hoek is vlak; de armen zijn gestrekt en 'trekken' het bovenlichaam uit de lay-back naar een licht voorover geleunde positie. Dan begint de glijfase naar voren.

Deze positie is een erg belangrijk punt in de eerste helft van de recover. Het lichaam is nog in de lay-back positie, terwijl de handen weggestrekt worden van het lichaam.

De tweede helft van de recover

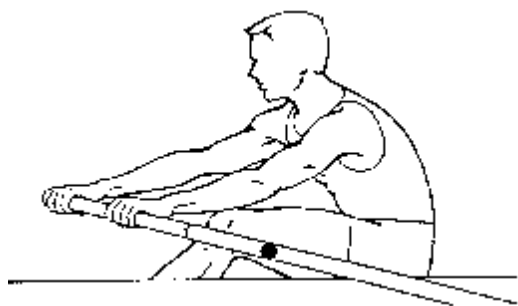

De kniehoek is licht gebogen; het bankje bevindt zich in het midden van de sliding.

De heuphoek is redelijk scherp; het lichaam is klaar met inbuigen (body preparation). De buiterschouder is wat verder gestrekt en is hoger dan de binnenschouder.

De armen zijn geheel gestrekt, niet overstrekt. Het is belangrijk om volledig gestrekt en ingebogen te zitten, zodat je alleen maar hoeft aan te glijden naar de catch.

Plaatsing van het blad in het water – de Catch

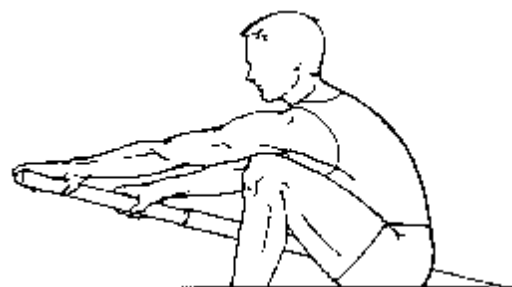

De kniehoek is scherp; schenen zijn bijna verticaal in een full compression positie.

De natuurlijke lichaamshouding is vanuit de heup naar voren reikend met een licht gebogen bovenlichaam. De zitpositie is hoog en ontspannen, je gebruikt je volledige lengte en reach. Houd de buiterschouder een beetje hoger dan de binnenschouder. De armen zijn volledig gestrekt.

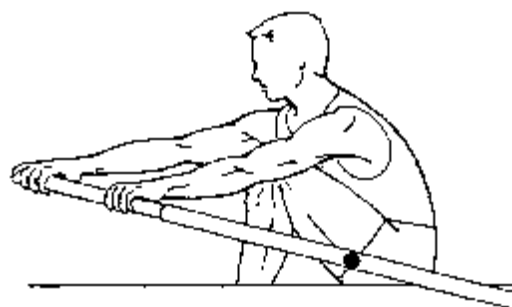

Bij maximum reach gaat het blad in het water. De rug komt niet op; alleen de handen plaatsen het blad in het water. De snelheid van plaatsen is kritisch. Je wilt je haal niet te kort maken of het beste punt van plaatsen missen.

De efficiëntie van de leg drive gaat verloren als het blad niet meteen volledig in het water gezet wordt.

De eerste helft van de Drive

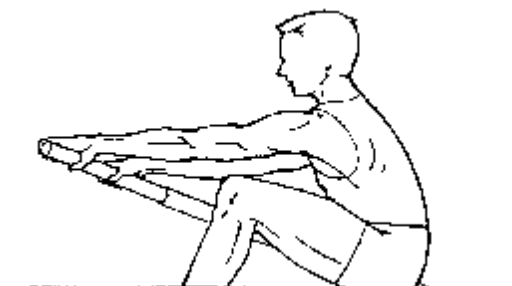

De kniehoek wordt vlakker. Na de plaatsing van de bladen in het water, wordt het lichaamsgewicht overgebracht op het voetenbord door gebruik van de beenkracht. Het bankje is half uitgetrapt

De heuphoek blijft gelijk. Hierdoor ontstaat een horizontale power application. De spieren in rug, schouders en armen geven tegendruk, waardoor een goede koppeling tussen benen en bladen ontstaat. Het bovenlichaam komt niet omhoog.

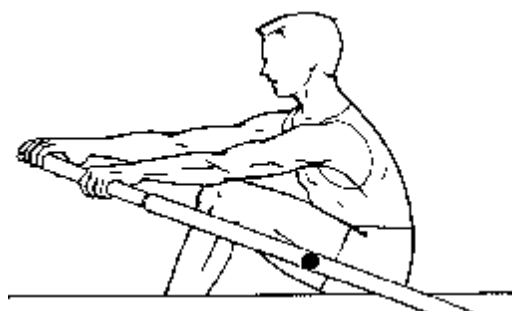

De armen blijven gestrekt. De buiterschouder heeft de meeste spanning.

De tweede helft van de drive

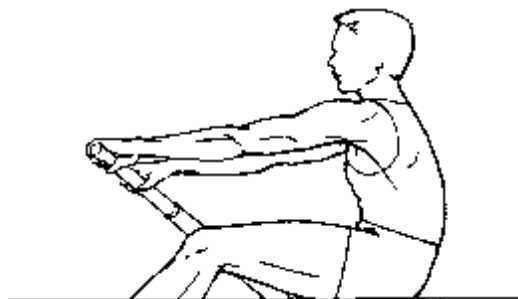

De kniehoek is bijna geheel vlak. Het bankje zit op het laatste kwart van de sliding. De benen bevinden zich in een zeer efficiënte positie, vlak voor de laatste push down.

De heuphoek is geopend, de body swing ondersteunt de leg drive. Het bovenlichaam is 'hoog' en (bijna) verticaal.

De armen zijn nog gestrekt, vlak voor ze beginnen te buigen.

De riemen komen bijna loodrecht op de boot, mechanisch gezien een zeer efficiënt gedeelte van de haal. Het lichaamsgewicht hangt nog steeds tussen de riemen en het voetenbord.

Afmaken en uitpik

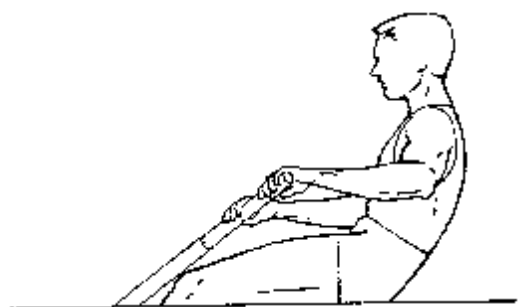

De kniehoek is vlak en het bankje is in achterste positie. De benen en rug zijn bijna gelijk klaar. De benen blijven duwen tegen het voetenbord, hierbij het afmaken goed ondersteunend.

Het bovenlichaam komt in maximum lay-back; de buitenschouder is een beetje hoger dan de binnenschouder. Het hoofd en de borst bevinden zich achter de riem.

De elleboog hoek wordt scherper als de handen de haal afmaken, de buiten onderarm is horizontaal

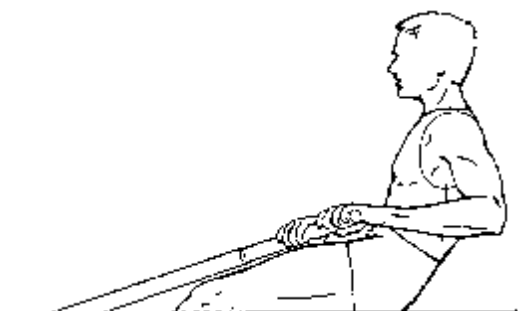

Bij de uitpik zit de roeier in lay-back positie. De handen maken een cirkel beweging naar beneden en van je af, zonder het lichaam te raken. Wacht met inbuigen tot de armen volledig gestrekt zijn.

Greep

Beginners moeten een correcte grip van de riem vroegtijdig aanleren. Een foute grip veroorzaakt vele fouten en is niet gemakkelijk te corrigeren. Wees niet bang om veel tijd te investeren in een correcte grip voor beginners. Leer ze hoe een riem vast te houden voor je ze iets anders leert. Het zou goed zijn iedere training te beginnen met aandacht voor een correcte grip en het draaien te oefenen.

Scull greep

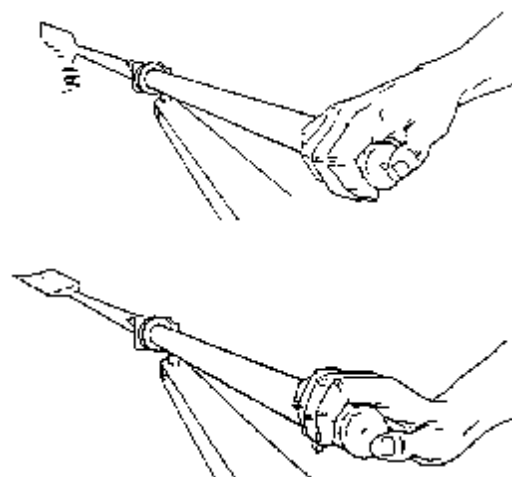

De scull grip moet ontspannen zijn met de duimen op het uiteinde van de handel, met een beetje doldruk naar buiten.

De andere vingers zijn om de riem gekromd. De handpalm is los van de riem en de pols blijft nagenoeg vlak, zowel tijdens de drive als de recover.

Het draaien bij de uitpik en de inpik gebeurt door de druk van de vingers, waardoor de handel draait in de vingers. De pols blijft vlak.

Boord greep

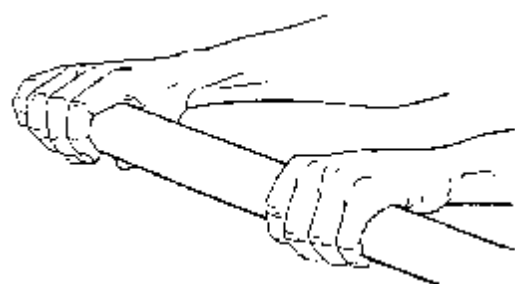

De handen zijn ongeveer 2 handbreedtes uit elkaar op de riem gezet.

De vingers zijn losjes om de handel gekromd, met de duimen onder de handel.

Beide polsen zijn vlak, met de handpalmen los van de handel. De riem moet gedragen worden door de vingers, niet vastgehouden in de handen.

Bij de uitpik drukken de vingers van de buitenhand de handel naar beneden. (Bij boordroeien is de buitenarm het verst van het blad). De riem wordt gedraaid door druk van de binnenhand. Het is belangrijk dat de buitenpols hierbij vlak blijft. De buitenpols van de roeiers blijft vlak, terwijl de riem in de vingers draait.

Het terugdraaien gebeurt door de vingers en duim van de binnenhand, waarbij de vingers van de buitenhand om de riem gekromd blijven. Het draaien van het blad, zowel bij de inpik als uitpik, wordt alleen door de binnenhand gedaan.

De buitenhand blijft ontspannen en vlak, waardoor de handel in de vingers kan draaien. Het gebruik van de buitenhand en –arm om ‘in het water te haken’ is van groot belang, omdat de buitenarm een langere hefboomwerking heeft. De vingers van de buitenhand mogen niet ‘los’ van de riem zijn. De buitenhand en –arm moeten voorbereid zijn om meteen na de catch de meeste belasting te nemen.

Bladwerk

Het bladwerk heeft direct gevolg op de beweging en snelheid van de boot. Hierom besteden veel coaches meer aandacht aan correct bladwerk dan aan de lichaamsbeweging. Echter, het bladwerk is een direct gevolg van wat er in de boot gebeurt. Het is mogelijk om ofwel de lichaamsbeweging of het bladwerk te veranderen en verbeteringen aan de andere kant te zien. Een voorbeeld van goed bladwerk:

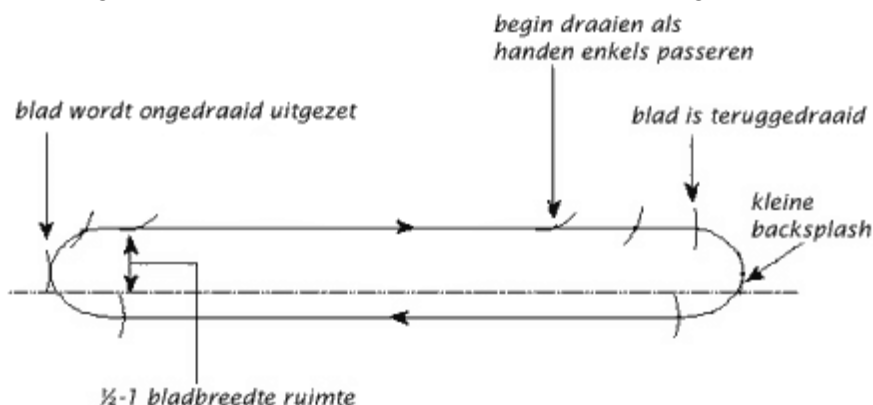

Recover

Tijdens de recover gaan de bladen in een vloeiende, horizontale beweging richting boeg. De roeier moet voldoende ruimte hebben om de bladen te draaien, zonder het water te raken.

Draaien voor de plaatsing

Idealiter begint het draaien van de bladen als de handen over de enkels gaan. Draaien moet rustig gebeuren, tijdens het laatste stukje van de recover. Het mag geen invloed hebben op de (horizontale) beweging van het blad.

Plaatsing

De plaatsing van het blad in het water gebeurt snel, als een vervolg van de recover. Het moet afgestemd zijn op de snelheid van de boot, zonder te veel back-splash of front-splash. Voor beginners wordt echter een kleine back-splash aangeraden, om zeker te zijn dat ze geen water missen. Het gewicht van de riem zorgt voor de plaatsing, niet de kracht. De plaatsing van het blad in het water, moet meteen gevolgd worden door de horizontale power application als de bladen bedekt zijn.

Samenvatting

De basale roeitechniek is een logische, natuurlijke beweging. Er is geen ruimte van drastische, abrupte bewegingen die de snelheid van de boot beperken. Lichaamsacties, blad-bewegingen en bewegingen van het bankje moeten alle in harmonie zijn met de snelheid van de boot.

Drive

Gedurende de drive moet de bladen 2 of 3 cm onder het wateroppervlak zitten. Omdat de boot versnelt gedurende de drive, is het van belang om ook de riemhandel versnellen, waardoor de horizontale druk op het water gehandhaafd blijft.

Uitpik

De uitpik volgt op de laatste 'push' van de boot. De roeier moet een vlotte, vloeiende, half-ronde beweging maken, om de bladen, nog steeds ongedraaid, omhoog en uit het water te krijgen. Het draaien gebeurt nadat het blad uit het water is.

De weg van de handels moet zowel tijdens de drive als de recover horizontaal zijn, verbonden door halfronden uiteinden, als de riemen van richting veranderen.

De hele beweging (draaien, plaatsen, uitpik en terugdraaien) moet gerelateerd zijn aan de snelheid van de boot en het tempo.

4. Sturen van de boot

- Algemeen
- Sturen en roeruitslag
- Het aankomen
- De wind
- Rondmaken
- Golven
- Onoverzichtelijke situaties
- Commando's
 - Toelichting
 - Begrippen
 - Commando's bij het naar buiten brengen van een boot.
 - Roeicommando's
 - Commando's bij het naar binnenbrengen van de boot
 -

Algemeen

- Spreek duidelijk en gebruik de standaardcommando's;
- converseer niet met de slag, het hindert de andere roeiers.
- Blijf attent op scheepvaart.
- Vóór de afvaart controleert de stuurman of de boot is afgeschreven, of de riemen op de juiste plaats zitten, of overslagen en luikjes dicht zijn e.d.
- Vóór het instappen of uitzetten let hij op de situatie op het water, ook achter zich.

Sturen en roeruitslag

Vaar in principe altijd zoveel mogelijk in een rechte lijn; daardoor kunnen de sturbewegingen klein blijven en ontstaat een minimale extra weerstand als gevolg van het sturen. Stuur bij deze kleine koerscorrecties tijdens de recover (het oprijden). Het maken van een roeruitslag als de riemen een haal maken heeft geen enkel zin, de weerstand van zo'n "brede" boot is veel te groot om enig effect op het roerblad te bewerkstelligen.

Moet er een grotere koersverandering gemaakt worden, trek dan met een niet te grote, doch constante kracht aan één der stuurlijnen. Beperk de roeruitslag tot ongeveer 30°. Kijk ter controle eens achterom en probeer zelf te voelen, met welke kracht op de stuurlijn je de maximale hoek van 30° bereikt. Bij een grotere kracht, dus een grotere roerhoek (boven 30° roeruitslag), wordt het stuurresultaat slechter: de sturende kracht neemt af en de remmende kracht neemt toe. Het gaat dus om: subtiel sturen, met een kleine, maar constante kracht. Is de koersverandering te groot om deze alleen met het roer te bereiken, gebruik dan bovendien commando's als: "SB/BB best", of "BB/SB houden en rondmaken". Houd er hierbij rekening mee dat een boot beter van koers verandert door te houden (remmen) aan één boord dan harder te halen aan één boord.

Het aankomen

Aankomen doe je in het algemeen tegen de wind (of de stroom) in.

Ga voor de aanlegmanoeuvre uit van een hoek van aankomst van ongeveer 30°, iets kleiner voor langere boten (voor een acht b.v.ca. 20°) en iets groter voor kortere boten (voor een wherry ongeveer 40°). Bedenk, dat de aankomstsnelheid aan deze hoek en het boottype dient te worden aangepast: meer snelheid bij een grotere hoek en minder snelheid bij een kleinere hoek. Kies vooral goed positie op het water om de aanlegmanoeuvre juist in te zetten. Als je niet goed uit komt, modder dan niet door, maar stop tijdig (houden gelijk) en begin overnieuw.

De wind

De factor wind is in het bovenstaande nog niet ter sprake gekomen, toch vormt de wind voor veel mensen het grootste probleem bij het uitvoeren van manoeuvres. De wind dient vrijwel geen invloed te hebben op de keuze van de hoek van aankomst (dus altijd $\pm 30^\circ$). Vaar in geval van meewind langzaam en laat vroeg lopen. Houd bij tegenwind er goed de vaart in. Anders wordt dit met dwarswind. Je hebt nu bovendien te maken met verleieren (dwarsuit wegdrijven). In dat geval is het zaak om de punt van de boot voldoende in de richting van de wind te houden. Vooral dit laatste vereist veel praktische oefening.

De "lage wal" is de wal, waar de wind je heendrijft. Vaar bij harde wind er niet te dicht langs, anders raak je "aan lager wal".

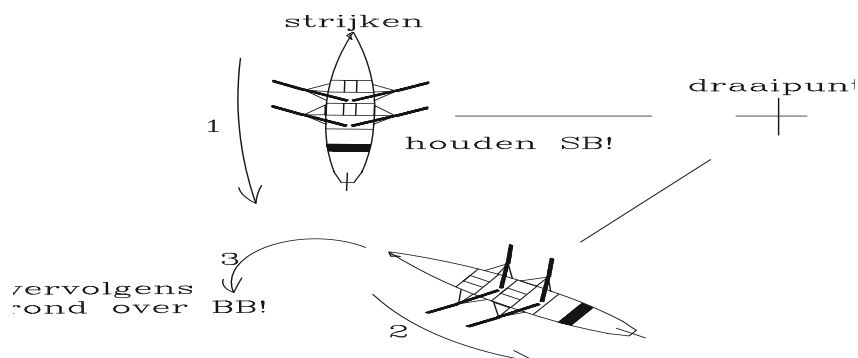

Rondmaken

Bedenk, dat je door te halen of te strijken aan één boord, behalve "rond" ook wat vooruit of achteruit gaat.

1. Wil je in een nauw vaarwater rond maken, laat dan halen en strijken zonder oprijden.
2. Is het erg krap, zeg dan niet "rond", maar "halen SB", "strijken BB" enz.; dan kun je zo nodig twee of meer keer achter elkaar laten halen (of strijken).
3. Bij sterke dwarswind kan je beter rondmaken aan de hoge wal in plaats van aan de lage wal.
4. Soms, afhankelijk van de situatie, moet je bij zijwind zo rond maken, dat de boeg "door de wind" gaat: halen gaat dan tegen de wind in waardoor je minder afdrijft.
5. Hoewel je goed weet, dat bij een varende boot na bv. "houden SB" logisch volgt: "over SB rond" moet je even nadenken, hoe dat werkt bij achteruitvaren. Hier volgt op "houden SB" zo nodig "over BB rond", zie tekening.

Golven

Het is voor je roeiers prettig, als je hoge golven van passerende boten buiten boord weet te houden. Leg de boot stil evenwijdig aan de golven, bladen plat op het water en het boord aan de kant van de golf optillen (commando: "BB/SB hoog").

Onoverzichtelijke situaties:

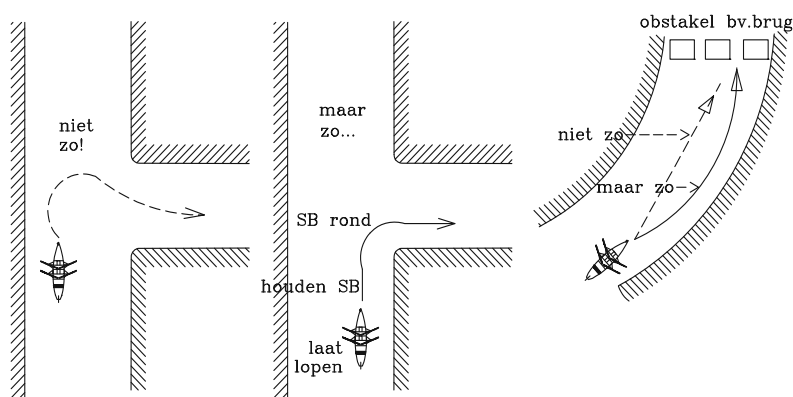

1. Zorg bij het doorvaren van een vernauwing (brug of zijslot) altijd, dat je er recht voor komt, in een smal burggat valt weinig meer te sturen, zeker als je ook nog moet laten slippen.

2. Verminder bij onoverzichtelijke situaties snelheid en vraag, of de boeg mee uitkijkt. Houd er hierbij rekening mee dat een boot die geen vaart meer heeft ook niet meer reageert op het roer.
3. Roeiers waarschuwen de stuurman ook voor oplopers, maar de stuurman kijkt zelf ook regelmatig achterom.

COMMANDO'S

Toelichting

Daar de stuurman/vrouw als instrument voor het manoeuvreren met de boot slechts een roer met een beperkt effect en de roei(st)ers tot zijn/haar beschikking heeft, moeten de commando's altijd duidelijk voor een ieder verstaanbaar uitgesproken en direct opgevolgd te worden.

Commando's bestaan uit twee gedeeltes: een – en een waarschuwings- en een uitvoeringsgedeelte.

Bijvoorbeeld: “stuurboord halen.....□u”.

In het eerste gedeelte van het commando wordt zoveel mogelijk aangegeven wie wat gaat doen. Het tweede gedeelte geeft het moment waarop het gebeuren moet aan. Dus zeg altijd “□u!” erachter.

Begrippen.

STUURBOORD

- = GROEN
- = rechts in vaarrichting
- = rechts van de stuurman/vrouw
- = links van de roei(st)er

BAKBOORD

- = ROOD
- = links in de vaarrichting
- = links van de stuurman/vrouw
- = rechts van de roei(st)er

BOEG

- = de roei(st)er die het dichtst bij de voerpunt zit

SLAG

- = de roei(st)er die het dichtst bij de achterpunt zit
- = tevens de roei(st)er die het tempo aangeeft

BOEGEN

- = boeg en de roei(st)er voor de boeg (in vieren en achten)

SLAGEN

- = slag en de roei(st)er achter de slag (in vieren en achten)

EEN, TWEE, DRIE, ENZ

- elke roei(st)er heeft een nummer. De boeg is 1, oplopend naar de slag.

Commando's bij het naar buiten brengen van een boot.

Aan de boorden

De roei(st)ers stellen zich bij de eigen roeiplaats op

overpakken

Ieder pakt met één hand het dichtstbijzijnde boord, slaat de andere arm over de boot heen en pakt zo ook het andere boord resp. het spant/bint vast.

Aan de ijzers Tillen gelijknù	De roeiers stellen zich op over de lengte van de boot in de stelling. De boot ligt op een stelling: De boot wordt van de stelling genomen en iedereen stapt met het schip in het gangpad. Hierbij wordt gelet op huid en dollen. De boot mag nooit over de stelling geschoven worden. De boot ligt op karren of blokken op de grond: De boot wordt van de karren genomen. Iedereen heeft het boord met twee handen vast.
“naam roei(st)er” of bak- of stuurboord onderdoor	De genoemde roei(st)ers of de roei(st)ers van het genoemde het boord kruipen om beurten onder de boot door. Iedereen pakt nu boord met twee handen vast.
Rechter- of linkerschoudernù	De boot die boven de hoofden is wordt schuin op de genoemde schouder genomen. De roei(st)ers staan onder de boot met de handen aan beide boorden, één arm gestrekt en één arm gebogen.
Op de schoudersnù	De roei(st)ers gaan tegenover de eigen rigger staan en houden de boot op schouderhoogte.
In de handennù	Geeft aan dat de boot verder in de handen tussen de roei(st)ers in kan worden gedragen. Iedereen heeft het boord met twee handen vast.
Boven de hoofdennù	De boot wordt boven de hoofden getild. De roei(st)ers staan zodanig opgesteld, dat de boegen het voorschip en de slagen het achterschip tillen.
Voor de buikennu komende boord, kantelt langzaam voor de buiken.	De boot, die boven de hoofden is getild en die wordt vastgepakt met één hand aan een spant/bint en één hand op het dichtst bij de roeier komende boord, kantelt langzaam voor de buiken. Alle roei(st)ers staan nu aan één kant, de landzijde van de boot. De boot wordt met de kiel omlaag en op buikhoogte getild.
Draaien naar “.....”nù	De boot wordt gedraaid over het genoemde punt. Dit kan bijvoorbeeld zijn : zee, land, loods, stad, brug etc. Het boord dat het verst verwijderd is van het genoemde punt, wordt bovenlangs over het andere boord gedraaid.
Overslagen los	Elke roei(st)er maakt nog steeds met één hand aan het spant/bint tillend, met de andere hand de overslagen los.
Tenen aan de randver en zacht	De roei(st)ers gaan voorzichtig naar voren en zetten een voet tot aan de rand van het vlot. De tenen mogen <u>nooit</u> oversteken. De boot wordt nu zachtjes door alle roei(st)ers gelijktijdig rechtstandig in het water gezet. Met één hand aan het spant/bint en één hand op het boord wordt de boot recht gehouden, zodat de huid en het vinnetje nooit de rand van het vlot raken.

Roeicommando's

ALGEMEEN

bedankt

Geeft het eind van het uitvoeren van een commando aan. De roei(st)ers gaan ontspannen zitten, met de armen gestrekt en de bladen plat op het water.

INSTAPPEN

klaarmaken om in te stappen De roei(st)ers stellen zich op bij de boot. Een ieder gaat bij de eigen roeiplaats staan. De stuurman/vrouw houdt de boot in het midden vast. Bij een acht houdt de stuurman/vrouw de boot bij de slagplaats en de boeg de boot bij de boegplaats vast.
De riem aan de waterzijde wordt naar buiten geduwd. De boot wordt zover afgeduwd, dat de riggers bij het instappen vrijblijven van het vlot.

Instappen gelijk De voet aan de bootzijde wordt op het opstapplankje geplaatst.
.....één Het lichaamsgewicht overbrengen op de in de boot geplaatste
.....twee voet, het tweede been binnenboord brengen, de voet van dat been –terwijl het eerste been wordt gebogen – in het voetenbord plaatsen.
.....drie Op het bankje gaan zitten en de voet van het opstapplankje op het voetenbord brengen.

Overslagen dicht De overslag(en) van de dol(len) worden dichtgedraaid.

VAN HET VLOT WEGKOMEN

uitzetten Alle roei(st)ers pakken met één hand het vlot vast
.....gelijk Ieder duwt op “gelijk” met kracht de boot van het vlot af en zet met z’n riem uit tegen de kant.

Slippen strijken De riem aan de vlotzijde wordt evenwijdig aan de boot in het water gelegd. Maak een strijkbeweging met de riem totdat de riem weer loodrecht op de boot gebracht kan worden zonder de kant te raken (Dit gebeurt in geval van een harde kant).

WEGROEIEN

slag klaar maken De inzet houding aannemen;
.....slag klaar De bladen verticaal in het water zetten;
.....af De roebeweging gaan maken.
(Er zijn ook ploegen die wegroeien vanuit de uitzetpositie: uitzet, klaar, af!

OPHOUDEN MET ROEIEN

laat Dit commando wordt gegeven bij de inzet.
.....lopen Dit commando wordt gegeven bij de uitzet. De haal wordt afgemaakt, het blad gekanteld en het handvat naar beneden gedrukt. De roei(st)ers strekken de armen en houden zo de boot in balans. Het blad blijft vrij van het water.
(eventueel bij dat commando legt de ploeg gelijktijdig het blad horizontaal
.....bedankt op het water.

VAART AFREMMEN TOT STILLIGGEN

houden beide boorden Bij dit commando, in het algemeen voorafgegaan door de
of commando’s “laat lopen” en/of “houden”, worden de bladen
houden bak- of stuurboord geleidelijk opgedraaid en met de bolle kant in het water gedrukt. De bladen worden verder opgedraaid tot verticale stand, naarmate de boot vaart verliest.

ACHTERUIT ROEIEN

strijken gelijk Het (de) blad(en) met de bolle kant naar de achterpunt draaien
of en in het water zetten. Door tegen het (de) handvat(ten) te duwen in plaats van te trekken, de boot achteruit laten varen.
Bak- of stuurboord strijken In verband met de constructie van de dol dient dit nooit met veel
.....nù kracht te gebeuren.
Het roertje mag niet dubbelklappen.

KEREN VANUIT STILSTAND

rond over bak- of stuurboordnù De roei(st)ers draaien hun blad van de genoemde zijde met de bolle kant naar de achterpunt. Alle roei(st)ers zitten in de uitzethouding. Op het commando “□u” wordt met de genoemde riem een strijkhaal gemaakt met volledig oprijden. Eenmaal vooraan de slidings gekomen wordt met de andere riem een strijkhaal gemaakt. De bakboord riem en de stuurboordriem gaan dus beurtelings het water in. De handen blijven bij elkaar. De riem die niet door het water wordt gehaald gaat dan dus boven het water rustig mee naar voor of achter en is dus steeds op het juiste moment klaar voor de inzet.

Bak- of stuurboord halen of strijken De roei(st)er gaat op het commando “□u” met de genoemde riem roeien of strijken met korte haaltjes, zonder naar voren te rijden.
.....nù

KOERSWIJZIGING TIJDENS HET ROEIEN

bak- of stuurboord best Genoemde boord gaat harder trekken dan het deed, het andere boord minder. Het commando kan ook bij het strijken gebruikt worden.
.....en gelijk Met beide riemen wordt weer met evenveel kracht gehaald of
of.....bedankt gestreken.

OBSTAKELS IN HET WATER

pas op de riemen aan beide boorden De roei(st)ers worden verzocht om op genoemd boord of boorden op te letten dat de riemen nergens tegenaan slaan.
Of Het wordt aan de roei(st)ers overgelaten of zij de riemen willen
bak- of stuurboord intrekken of willen slippen.

.....bedankt Het letten op obstakels kan beëindigd worden.
.....riemen uit De eventueel ingetrokken of geslipte riemen worden weer uitgebracht en de roei(st)ers volgen de slagroei(st)er bij het maken van de eerstvolgende haal.

HOGE GOLVEN OP HET WATER

hoog scheren Bij het naderen van hoge golven geeft dit commando aan, dat de riemen tijdens het oprijden hoog boven het water moeten worden gehouden.
Tevens blijven de bladen horizontaal tot vlak voor de inzet.

DOORVAREN ENGTE

slippen beide boorden Dit commando gebruikt men wanneer de boot een smalle of
bak- of stuurboord doorgang moet passeren of wanneer wordt aangelegd aan een
.....nù hoge wal, waar de riemen niet opgelegd kunnen worden. De riemen worden doorlopend in de hand gehouden. De genoemde riemen worden op het commando “□u” langszij de boot met de bladen richting achterpunt gehouden. De bladen rusten niet op het water.

Riemen intrekken Ook dit commando kan gebruikt worden als de boot een smalle doorgang moet passeren. De riemen worden in de handen gehouden. De genoemde riemen worden door de dol getrokken tot het blad de dol genaderd is.
Riemen uit Na het passeren van de smalle doorgang worden de riemen weer
of uitgebracht en de roei(st)ers volgen de slagroei(st)er bij het
bedankt maken van de eerstvolgende haal.

KRACHT TIJDENS DE HAAL

volle kracht Dit commando bepaalt de kracht van de haal. Het commando

driekwart kracht	wordt meestal gebruikt bij verkeerssituaties waarbij de snelheid
halve kracht	van de boot van belang is.
.... Procent	Evenals de voorgaande commando's wordt hiermee de kracht van de haal en dus de snelheid van de boot aangegeven.
Light paddle	Dit commando geeft het halen <u>zonder</u> kracht aan.

AANLEGGEN

Voordat de stuur dit commando geeft, dient deze te melden dat er aangelegd gaat worden aan bak- of stuurboord.

Overhellen naar bak- of stuurboord	<p>Bij het aanleggen aan het vlot wordt dit commando gebruikt om te voorkomen, dat riemen en riggers tegen het vlot stoten.</p> <p>In de uitgangshouding worden de bladen van het genoemde boord plat op het water gelegd. De beide handen worden naar beneden gedrukt en op de benen gehouden. Met het bovenlichaam wordt naar het genoemde boord overgeheld. De andere riem en rigger komen hierdoor vrij hoog en kunnen het vlot niet raken..</p> <p>Wanneer aan een hoge wal wordt aangelegd wordt dit commando vervangen door "slippen bak- of stuurboord".</p>
------------------------------------	--

UITSTAPPEN

overslagen los	De overslagen worden opgedraaid.
Klaar maken om uit te stappen	De roei(st)ers maken zich klaar om uit de boot te stappen.
Uitstappen	De stuurman/vrouw houdt de boot in het midden vast.
.....gelijk	De voet aan de waterzijde wordt op het plankje geplaatst.
.....één	Altijd één hand aan de riemen en eventueel de andere op de rigger en/of op het vlot.
.....twee	Ga op deze voet staan. De andere voet wordt van het voetenboord op de wal geplaatst. Het gewicht wordt naar het been op de wal overgebracht.
.....drie	De andere voet wordt bijgetrokken en ook op de wal gezet. Ondertussen wordt de riem aan de waterzijde meegetrokken uit de dol en op het boord neergelegd.

Commando's bij het naar binnenbrengen van de boot

aan de boorden	De roei(st)ers stellen zich bij hun eigen roeiplaats op
in de spanten	De roei(st)ers pakken ieder een spant/bint en houden de dichtstbijzijnde hand op het boord
tillen gelijk	De boot wordt rechtstandig uit het water getild tot voor de buiken, ieder stapt van het water weg. Let erop, dat de huid en het vinnetje de rand van het vlot niet raken.
.....nù	
Overslagen dicht	Elke roei(st)er maakt, nog steeds met één hand aan het spant/bint tillend, met de andere hand de overslagen vast.
Boven de hoofden	Met een zwaai wordt de boot voor de buiken boven de hoofden gebracht. De roei(st)ers van het genoemde boord gaan onder de de boot door en draaien een halve slag. Allen pakken de boot vast aan de
.....bakboord onderdoor	
.....nù	

boorden en laten de boot tussen hen in zakken

boven de hoofden	Een variatie op het voorgaande commando. De boot wordt met
.....bakboord onder door	een zwaai boven de hoofden gebracht. De roei(st)ers van het
.....op de schouders	genoemde boord stappen onder de boot door. Allen pakken de
.....nù	boot vast aan de boorden en laten deze op de schouder rusten
boven de hoofden	De boot wordt met een zwaai van voor de buiken tot boven de
rechter of linker schouder	hoofden gebracht. De boot wordt dan schuin op de genoemde
.....nù	schouder genomen. De roei(st)ers staan onder de boot met beide handen aan
	beide boorden, één arm gebogen en één arm gestrekt.

Bij scullboten wordt van tevoren afgesproken welke mensen er onderdoor gaan.

5. Roei- en stuurexamens

Waarom zijn er examens? Roei-examens stimuleren je om je roeitechniek te verbeteren en daarmee het roeiplezier van jezelf en dat van je ploeggenoten te verhogen.

Het examensysteem is er verder ter verzekering van de kwaliteit van het roeiniveau binnen de vereniging en ter bescherming van de roeier zelf en van het materiaal. Een verkeerde roeihouding (bv. Hoge polsen, verkrampte schouders) kan lichamelijke klachten geven. Bovendien is een eenmaal fout aangeleerde beweging moeilijker af te leren naarmate die langer voortduurt.

Het materiaal is zeer kwetsbaar en heeft te lijden onder verkeerd gebruik, zoals tegen het vlot aanvaren.

Verder speelt de veiligheid op het water een belangrijke rol: onze roeiwaters zijn op sommige plaatsen onoverzichtelijk. Op delen van het vaarwater vindt zo nu en dan veel scheepvaartverkeer plaats, waardoor het nodig is goed en snel te kunnen manoeuvreren.

De examencommissie, bestaande uit op dit gebied deskundige leden, betrekken deze facetten bij de beoordeling van je roei- en stuurvaardigheid. **Iedere eerste zaterdag van de maand om 12.00 uur** worden examens afgenomen. Een paar dingen waar je aan moet denken als je examen doet:

- Je moet je hiervoor inschrijven op de inschrijflijst op het bord bij de trap.
- Examenkandidaten kunnen in de maand vooraf aan hun examen na goedkeuring door de instructeur zelfstandig oefenen. De instructeur kan ervoor zorgen dat dit ook geregeld wordt in het BRS systeem.
- Neem de eisen (zie onder) van te voren goed met je instructeur door. De eisen zijn ruim beschreven, wat dus kan betekenen dat de examencommissie binnen de kaders ook meer kan vragen. Zij moeten immers kunnen beoordelen of je de boot voldoende beheerst.
- Veel mensen zijn enigszins gespannen tijdens het doen van een examen en presteren niet optimaal. De leden van de examencommissie weten dat, maar proberen zo objectief mogelijk een oordeel te vormen. Mocht je een keertje zakken, luister dan goed naar de argumentatie, bij voorkeur in aanwezigheid van je instructeur.

Voor alle examens geldt, dat bij het afnemen zal worden gelet op:

- een juiste boot- en riembehandeling, zowel bij het naar buiten/ binnen brengen van de boot, als bij het in- en uitstappen, wegvaren en aankomen,
- een juiste uitvoering van de door de stuurman gegeven commando's,
- de oplettendheid en koersbepaling, wanneer het betreft het roeien in ongestuurde boten.

Voor een overzicht van de examens en eisen zie schema.

examen	Examen in	Oefen bevoegd voor	Exameneisen**	Roei bevoegd voor	Stuur bevoegd voor	Opmerkingen
W	Wherry (roeien en sturen)	Alle C-boten maar <i>niet</i> als deze "ongestuurd" zijn	1. Stuur- en tilcommando's beheersen en zonder aarzeling gebruiken. 2. Correct in- en uitstappen. 3. Goede roeihouding en volgorde haal. Ontspanning uitstralen. 4. Strijken en rondmaken. 5. Halend aankomen aan SB en BB 6. Kennis van het materiaal.	Alle Wherry's	Wherry's	Zowel roei- als stuurexamen Afname door instructeur Direct S1 afleggen mag ook
S1	C1x en gestuurde C4X (op stuurplaats)	Alle B-boten, alle C-boten, alle Overnaadse-boten, (oefen-) skiff, 2x, 4x+	1. In lichte en krachtige haal goede techniek, soepel doorgaande beweging en goed waterwerk. 2. Bootbeheersing, goede balans 3. Strijkend en halend aankomen 4. Watervrij halen en strijken	Alle B-boten (scull), C-boten (scull), Overnaadse boten (scull)	Alle B-boten (scull), C-boten (scull), inclusief de "ongestuurde" C-boten en Overnaadse boten (scull)	Basisexamen voor zowel roeien als sturen
S2	2x (op boegplaats)	Conform S1, 4x-	1. In lichte en krachtige haal op SB en BB een zeer goede en vaste techniek tonen 2. Volledige beheersing van sturen en aankomen op een aangewezen plaats	Conform S1, 2x, 4x+ en 8x	Conform S1, gladde, <i>gestuurde</i> boten (scull)	
S3	1x	Conform S2	1. In lichte en krachtige haal een zeer goede en vaste techniek tonen 2. Halend en strijkend aankomen 3. Ca. 25 halen met verticaal blad 4. Tempowisselingen 5. Uittlengen v.a. vast bankje 6. Ronden op de plaats	Conform S2, 1x	Conform S2	Skiff-examen

S4	4x- (op "stuurplaats")	n.v.t.	1. In lichte en krachtige haal op SB en BB een zeer goede en vaste techniek tonen 2. Volledige beheersing van sturen en aankomen op een aangewezen plaats via BB en SB 3. Alle commando's luid en correct	Alle scullmateriaal	Alle scullgeriggerde boten m.u.v. 8*	Met name stuurexamen; verplicht voor "sturende" roeier
B1	C2+ of C4+ of Ov4+	Al het gladde, <i>gestuurde</i> boordmateriaal m.u.v. 2- en 4-	1. In lichte en krachtige haal goede techniek, soepel doorgaande beweging en goed waterwerk. 2. bootbeheersing, goede balans 3. strijkend en halend aankomen	alle B-boten (boord), C-boten (boord), Overnaadse boten (boord)	Conform S1 alle B-boten (boord), C-boten (boord), Overnaadse boten (boord)	Voor B1 dient (minimaal) S1 te zijn afgelegd
B2	4+ (roeien en sturen)	Al het boordmateriaal	1. In lichte en krachtige haal goede techniek, soepel doorgaande beweging en goed waterwerk. 2. bootbeheersing, goede balans	Conform B1, Gestuurd, 2+, 4+ en 8+.	Alle boordgeriggerde, gestuurde, boten m.u.v. 2-, 4- en 8+	In beginsel zowel een roei- als een stuurexamen
B3	2- of 4- (op stuurplaats)	n.v.t.	1. in lichte en krachtige haal op SB en BB een zeer goede en vaste techniek tonen 2. volledige beheersing van sturen en aankomen op een aangewezen plaats	Alle boordmateriaal	Alle boordgeriggerde boten m.u.v. 8+	M.n. stuurexamen Verplicht voor "sturende" roeier

- W staat voor Wherry, S voor scullboten en B voor boordboten
- Stuurbevoegdheid voor 8+/8* valt buiten deze regeling en wordt uitsluitend door de examencommissie toegekend
- Oefenen is gedefinieerd als onder directe begeleiding van een instructeur/coach of met iemand in de ploeg die de verseiste bevoegdheid al bezit.
- Oefenbevoegdheid is geen afschrijfbevoegdheid. De instructeur of een bevoegde ploeggenoot schrijft af (m.u.v. de toestemming in aanloop naar het examen).
- Alle exameneisen van een eerder afgelegd examen moeten uitgevoerd kunnen worden.

6. Veiligheid

- Algemeen
- Veiligheid
- Vaarverboden
- Vaarreglement
- Vaarregels

Algemene opmerkingen

1. Van een boot mag alleen gebruik worden gemaakt als je in het bezit bent van de voor die boot geldende proef/proeven. Het Reglement van Orde beschrijft welke boten met welke proeven mogen worden gebruikt.
2. In alle gevallen, waarin onder leiding van een instructeur wordt geoefend in boten, waarvoor men zijn proef nog niet heeft, moet de instructeur zich binnen roepafstand bevinden.
3. Bij onjuiste, onzorgvuldige of onvoorzichtige behandeling van boten of riemen kan het bestuur een boete opleggen.

Veiligheid

Hoe veilig roeien is hangt af van ons eigen gedrag op roei- en stuurgebied rekening houdend met factoren als:

1. scheepvaart;
2. weersomstandigheden;
3. materiaal;
4. risico's.

“Een schip is zo zeewaardig als zijn bemanning”

Scheepvaart

Niet alleen je eigen positie op het water maar met name in relatie tot de andere scheepvaart bepaalt in belangrijke mate de veiligheid van de boot waarin je vaart. Kies derhalve altijd de meest veilig positie op water. Op vaarwegen en in vaargeulen SB-zijde. Als stuurman dien je de vaarsituatie over een grote afstand te overzien en ten alle tijde voorbereid te zijn op het mogelijke gedrag van de andere watergebruikers. Een roeiboot ligt laag op het water (daardoor voor andere watergebruikers moeilijk zichtbaar) is uiterst kwetsbaar en bij een aanvaring snel uit balans (omslaan).

Veel wherry's, D en C – boten hebben geen drijfvermogen, kunnen na omslaan zinken en kunnen zeker niet dienen als drijfelement voor roeiers die te water zijn geraakt. Daarnaast zijn met name “lange” roeiboten moeilijk te sturen, uitwijken en rondmaken kost veel tijd en wateroppervlak. Houd daar rekening mee.

Weersomstandigheden

- a. lage temperatuur van lucht en water;
- b. wind;
- c. slecht zicht;
- d. onweer.

Over de veiligheid i.v.m. slecht zicht en onweer kunnen wij kort zijn: in geval van mist is er een algeheel vaarverbod. Vaar tijdens onweer niet uit. Word je er door overvallen, vaar naar de kant en maak je zo klein mogelijk.

De gevaren van lage watertemperatuur en wind worden niet altijd voldoende onderkend, daarom gaan wij daar uitvoeriger op in.

Lage watertemperatuur en het risico van onderkoeling bij omslaan.

Onderkoeling of hypothermie:

Overall waar de omgevingstemperatuur laag is en in het bijzonder bij verblijf in het water dreigt hypothermie, d.w.z. afkoeling van het lichaam tot onder de benedengrens van de normale lichaamstemperatuur.

Bij warmteverlies zal het lichaam allereerst de bloedtoevoer naar de buitenkant van het lichaam beperken door het daar aanwezige bloed niet langer in de circulatie te houden, gevolg: koude handen en voeten, die al snel onbruikbaar worden door verkramping. Het lichaam beschermt zo lang mogelijk de vitale functies: hart, longen en hersenen, maar het denkvermogen neemt af, gevolg: traag reageren. Deze kernfuncties gaan achteruit als de temperatuur daalt tot onder de 34°C, bewusteloosheid treedt op onder de 33°C. Bij een kerntemperatuur van 28°C is de kritische grens bereikt: er treden hartstoeornissen op en de kans op herstel is onwaarschijnlijk.

Wat betekent dat in de praktijk?

Als wij uitgaan van een watertemperatuur van +5°C kunnen er, wanneer iemand te water raakt, al vrij snel problemen optreden als gevolg van verkramping, waardoor hij/zij niet meer zonder hulp uit het water kan komen.

Binnen 30 minuten treedt t.g.v. verdere onderkoeling bewusteloosheid op: deze tijd is afhankelijk van de onderhuidse vetlaag en gaat uit van normaal gebouwde, gemiddelde man van 75kg. Deze tijd is korter naarmate de man magerder is en lichter (dit geldt vooral voor kinderen, die bijna geen onderhuids vet hebben) en naarmate het water kouder is.

Wat betreft zwemmen: omdat door de beweging in het koude water, met een uitgestrekt lichaam, de afkoeling versneld wordt en dus de bloedtoevoer naar arm- en beenspieren vermindert, neemt het vermogen om te zwemmen snel af: goede zwemmers komen in koud water meestal niet verder dan 25m. Op sommige plaatsen is de Mark breder dan 25m.

Wind

In geval van stormachtige wind (windkracht 7 of hoger) is er een algeheel vaarverbod.

Er zijn andere situaties waarop de roeier ook bedacht dient te zijn. De gevolgen van harde wind zijn op open watervlaktes gevaarlijker dan in smal beschut vaarwater. Met name tijdens langere (toer)tochten kunnen grote, open watervlaktes gepasseerd worden. Omdat het weer nooit echt voorspelbaar is moet je dus bij elke tocht rekening houden met plotseling opstekende harde wind.

De boorden (het vrijboord) van roeiboten zijn laag: bij stevige wind kan er onder ongunstige omstandigheden al snel water binnenkomen. Dit proces gaat steeds sneller omdat de boot dieper komt te liggen. Vooral als het water nog koud is (dus ook in het voorjaar) betekend het vollopen van een roeiboot en het vanaf de kant niet opgemerkt worden een levensbedreigende situatie (onderkoeling).

Materiaal

Niet alleen de lage boorden, zoals hiervoor genoemd, van het (toer)materiaal vormen bij harde wind een risico m.b.t. veiligheid, ook het drijfvermogen van het materiaal is van belang. Men moet zich in situaties van omslaan of vollopen realiseren, dat het drijfvermogen van boten per type verschilt. Een polyester skiff heeft door de luchtkasten meer drijfvermogen dan C materiaal, dat vrijwel geen drijfvermogen heeft, en dus kan zinken.

Omslaan in een C – boot houdt dus een extra risico in en men zal dan een moeilijke keus moeten maken tussen bij de boot blijven en wachten op hulp, of naar de kant zwemmen met alle risico's van versnelde afkoeling van dien.

Risico's

Hoe deze genoemde risico's te vermijden?

- a. geen skiffinstructie in de winter, dus ook niet in een C1;
- b. skiffroeiverbod voor de jongste jeugd (12 – 14) in de winter;
- c. vermijd open watervlaktes, bij harde wind ga niet verder dan 25m uit de kant;
- d. houd altijd stuurboordwal en vaar niet verder dan 25m uit de kant;
- e. zet je schoenen niet te vast;
- f. ga niet te ver;
- g. let bij langere tochten ook op onderkoeling van onze kleine stuurtjes.

Wat te doen als je toch te water raakt?

- a. probeer de aandacht te rekken;
- b. beperk je bewegingen wanneer je in het water ligt. Een lang lichaam in het water wat beweegt kost je veel energie en versnelt je afkoeling;
- c. maak je zo klein mogelijk: knieën opgetrokken, armen om je knieën slaan;

- d. blijf bij de boot, zwem niet naar de wal, tenzij je absoluut zeker bent dat je het haalt (minder dan 25m).

Welke hulp bied je een drenkeling?

- a. help de drenkeling uit het water te komen;
- b. regel vervoer en blijf bij hem/haar;
- c. het onderscheid tussen afgekoeld en onderkoeld is niet zo duidelijk, let op traag reageren;
- d. waarschuw een arts als het slachtoffer buitenbewustzijn is of dreigt te geraken;
- e. leg het slachtoffer neer, hoofd lager dan de benen, houd hem/haar uit de wind en pak hem/haar in een deken o.i.d.;
- f. beweeg de afgekoelde/onderkoelde persoon zo min mogelijk om verdere afkoeling te voorkomen;
- g. geef het slachtoffer, als hij bij bewustzijn is of komt, iets warmes en zoets te drinken nooit alcohol;
- h. wrijf nooit warm, dit trekt warmte weg bij de vitale functies van het lichaam zoals, hart, hersenen en longen;
- i. het zelfde geldt voor een hete douche of bad:

Dit kan goed zijn voor iemand die het koud heeft maar kan fataal zijn voor iemand die onderkoeld is.

De vereniging aanvaardt geen aansprakelijkheid voor problemen t.g.v. omslaan of anderszins te water raken.

Vaarverboden

Er is een vaarverbod van kracht onder de volgende (weers)omstandigheden:

- bij windkracht 7 Beaufort of meer (> 13 meter per seconde) en/of wanneer er schuimkoppen staan op de Mark;
- bij dichte mist als de overkant, op waterhoogte, niet zichtbaar is vanaf het vlot;
- als de buitentemperatuur bij de vereniging (zie thermometer achter de bar) lager is dan 0 graden Celsius en/of als er ijs(schotsen) ligt(gen) op de Mark, het kanaal of zijsloten. Na lichte nachtvorst wanneer er slechts een vlies op de zijsloten ligt geldt het vaarverbod alleen voor de zijsloten;
- bij onweer;
- bij bijzondere gelegenheden door het Bestuur af te kondigen.

Een vaarverbod kan worden ingesteld en opgeheven door Bestuursleden, de Beheerder en de Bootsman.

Zonodig kan deze bevoegdheid door het bestuur ook aan andere leden worden toegekend.

Enkele gedragsregels

- wedstrijden tijdens wedstrijden geldt een roeiverbod;
 - gedragsregels bij het vlot aankomende boten hebben voorrang op wegvarende boten
 - roeiergometers onder begeleiding van een instructeur/coach
- Indien alle proeven voor zelfstandig roeien behaald zijn mogen de ergometers ook zelfstandig gebruikt worden.

Krachttoestellen	Het is niet toegestaan gebruik te maken van de krachttoestellen en halters, tenzij onder begeleiding van een coach;
Motorbootje	Het is niet toegestaan van de reddings- of volgboot gebruik te maken, anders dan voor het geven van instructie, het redden van drenkelingen of het afnemen van proeven;
Boot afschrijven	- een reservering mag maximaal 1 dag van tevoren worden gemaakt; - een boot mag gedurende maximaal een periode van 2 uur worden afgeschreven; - 10 minuten na de afgeschreven tijd vervalt de afschrijving.
Openings- en sluitingstijden	- er zijn geen vaste openings- en sluitingstijden. In principe is het gebouw na 24.00 u tot 6.00u gesloten.

VAARREGLEMENT

Toelichting

Hierna volgt de theorie van het vaarreglement. De tekst is, met uitzondering van de laatste twee paragrafen, in een tweetal delen gesplitst.

De eerste kolom bevat de letterlijke tekst uit het Binnenvaartpolitiereglement. De tweede kolom is de verplichte leerstof voor de leerling. Deze kolom behandelt in begrijpelijk Nederlands de regels die voor roeiboten en leden van de vereniging van belang zijn.

Begrippen

STUURBOORD

- = groen
- = rechts in de vaarrichting
- = rechts van de stuurman/vrouw
- = links van de roei(st)er

BAKBOORD

- = rood
- = links in de vaarrichting
- = links van de stuurman/vrouw
- = rechts van de roei(st)er

LOEFZIJDE

- = de zijde van de boot waar de wind vandaan komt

LIJZIJDE

- = de zijde van de boot waar de wind naar toe gaat

HOGE WAL

- = de wal waar de wind vandaan komt

LAGE WAL

- = de wal waar de wind naar toe gaat

Algemene bepalingen

- Elk vaartuig, dat dient als vervoersmiddel op het water, is een boot.
- Een kano, een roeiboot en een surfplank zijn dan ook boten
- Een motorboot is een boot die zich voortbeweegt door middel van mechanische middelen.
- Een zeilboot is een boot die zich voortbeweegt door middel van één of meerdere zeilen.
- Een zeilboot die tevens de motor heeft aanstaan is een motorboot geworden. Deze boten zijn (als het goed is) herkenbaar aan een zwarte kegel in de mast.
- Een surfplank is een zeilboot.
- Een roeiboot en een kano zijn kleine, door spierkracht voortbewogen boten.
- Een kleine boot is een boot die korter is dan 20 meter.
- In de praktijk betekent dat een pleziervaartuig.
- De beroepsvaart, rondvaartboten, veerponten en vissersvaartuigen zijn dan ook geen kleine boten.

Een ieder moet de nodige voorzorgsmaatregelen nemen om de goede orde en veiligheid op het water te waarborgen.

Bijvoorbeeld een boot die door zijn hoge snelheid grote golven maakt, moet zijn snelheid verminderen, ook als de geldende regels een hogere snelheid toestaan.

Een ieder moet afwijken van het reglement, als bijzonder omstandigheden de goede orde en veiligheid niet waarborgen.

Een roeiboot of kano heeft voorrang op een motorboot. Dit gebeurt helaas niet altijd. Houd daar rekening mee.

NEEM NOOIT VOORRANG!

VAAR ALLEEN DOOR ALS DE ANDERE BOOT VOORRANG VERLEENT.

Reddingsboten en volgboten met een motor mogen nooit door een jeugdlid jonger dan 13 jaar worden bestuurd. Voor het besturen van reddingsboten en volgboten door jeugd- en juniorleden van 13 jaar en ouder moeten de op de vereniging geldende regels worden geraadpleegd. Deze staan vermeld bij de verenigingsregels. Een roeiboot mag door iedereen worden gevaren en bestuurd. Wel blijven de op de vereniging geldende regels van toepassing.

Ook in het waterverkeer geldt een alcoholverbod. Vanaf 8 ‰ mag je geen boot besturen.

Vrachtboten hebben een vrij grote dode hoek doordat de stuurhut aan de achterkant van het schip zit. De dode hoek bevindt zich met name voor de punt en kan voor een ongeladen schip oplopen tot wel 200 meter.

Bij de RV Breda in de buurt zijn de Mark en het Markkanaal hoofdvaarwater; zijsloten en havens zijn nevenvaarwater.

Optische tekens van schepen

Een roeiboot moet van zonsondergang tot zonsopgang een wit rondschijnend licht voeren.

Vaarregels

Algemeen

Een kleine boot moet aan een groot schip voorrang verlenen In de praktijk betekent dit: pleziervaart wijkt voor beroepsvaart.

Onderstaande drie vaarregels hebben betrekking op alle boten en schepen.

Kleine boten en grote schepen alleen dan gelijkwaardig.

- Boten en schepen mogen elkaar alleen passeren en inhalen indien het vaarwater voldoende ruimte biedt;
- Bij het passeren en inhalen mag een boot of schip zijn koers en snelheid niet zodanig wijzigen dat daaruit gevaar voor aanvaring ontstaat;
- Een boot of schip, waarvoor een andere boot of schip is uitgeweken, moet zijn koers en zijn snelheid behouden tenzij hierdoor gevaar voor aanvaring ontstaat.

Koers kruisen

Bij kruisende koersen van twee boten of schepen gelden de volgende voorrangsregels:

- Een roeiboot wijkt voor een groot schip. Met andere woorden: pleziervaart wijkt voor beroepsvaart;
- Een roeiboot of kano wijkt uit voor een andere roeiboot of kano die van stuurboord komt;
- Een kleine motorboot wijkt uit voor een kleine zeilboot, een roeiboot of kano;
- Een roeiboot en een kano wijken voor een kleine zeilboot;
- Een roeiboot en een kano moeten als zij zich aan de stuurboordzijde van het vaarwater, of aan de stuurboordzijde van een betonde vaargeul bevinden, doorvaren. Kruisende kleine zeilboten moeten dan uitwijken;
- Boten, die aankomen of vertrekken van ankerplaatsen, ligplaatsen of havens, hebben geen voorrang.

Voorrangsregels bij samenkomst van vaarwateren worden later behandeld.

Naderen op tegengestelde koersen

Bij het naderen van twee boten of schepen op tegengestelde koersen gelden de volgende voorrangsregels:

- Een roeiboot wijkt voor een groot schip. Met andere woorden: pleziervaart wijkt voor beroepsvaart;
- Roeiboten en kano's wijken onderling naar stuurboord uit;
- Een kleine motorboot wijkt voor een kleine zeilboot, een roeiboot of een kano;
- Een roeiboot of een kano wijkt voor een kleine zeilboot.

Bij een zodanige versmalling van het vaarwater dat het niet mogelijk is dat twee boten of schepen op tegengestelde koersen elkaar kunnen passeren gelden de volgende voorrangsregels:

Bij stromend vaarwater:

- Een roeiboot die tegen de stroom opvaart krijgt voorrang voor een boot of schip dat met de stroom mee vaart.

Bij niet stromend vaarwater:

- een roeiboot wijkt voor een groot schip. Met andere woorden: pleziervaart wijkt voor beroepsvaart;
- Een motorboot, roeiboot of kano, indien het aan stuurboord geen hindernis tegenkomt of aan stuurboord de buitenbocht van het vaarwater heeft, mag zijn weg vervolgen. De andere motorboot, roeiboot of kano moet uitwijken;
- Een kleine zeilboot heeft voorrang op een kleine motorboot, roeiboot of kano tijdens het doorvaren van de versmalling als de zeilboot deze zonder op te kruisen kan passeren;
- Een kleine motorboot, roeiboot of kano heeft voorrang op een kleine zeilboot tijdens het doorvaren van een versmalling als de zeilboot deze alleen door op te kruisen kan passeren.

Als bij een versmalling het verkeer door middel van tekens geregeld wordt, moeten deze tekens op gevolgd worden en gelden de regels met betrekking tot wel/niet stromend vaarwater niet meer.

Voorbijlopen

Bij het inhalen van een boot of schip gelden de volgende voorrangsregels:

- Een roeiboot mag alleen inhalen als daar ruimte voor is en er geen gevaar voor het andere verkeer ontstaat;
- Het inhalen moet snel plaats vinden. De ingehaald boot moet zo nodig zijn snelheid verminderen;
- Een roeiboot mag een groot schip (beroepsvaart) aan stuurboord inhalen. Dit verdient ook de voorkeur;
- Een roeiboot moet een motorboot, roeiboot of kano zo mogelijk aan bakboordzijde inhalen. Aan stuurboordzijde mag ook worden ingehaald als daar ruimte voor is en er geen gevaar voor het andere verkeer door ontstaat;
- Een roeiboot moet een zeilboot zo mogelijk aan lijzijde inhalen;
- Een zeilboot moet zo mogelijk de gelegenheid gegeven worden de roeiboot aan loefzijde in te halen.

Andere vaarregels

Verder gelden de volgende voorrangsregels:

- Het keren of oversteken van een vaarwater, het in- en uitvaren van een haven of een nevenvaarwater mag alleen als het andere verkeer niet gehinderd wordt. Deze regel geldt niet voor grote schepen (beroepsvaart);
- Tijdens het invaren van een haven of een nevenvaarwater moet een met de stroom meevarende boot of schip voorrang verlenen aan een tegen de stroom invarende boot of schip. Deze regel geldt niet voor grote schepen (beroepsvaart);
- Boten op nevenvaarwater wijken voor boten op hoofdvaarwater, bij twijfel: verkeer van rechts voor laten gaan;
- Pleziermotorboten <20 meter wijken voor zeilboten, surfplanken, roeiboten en kano's.

Veerponten

Een veerpont heeft altijd voorrang op een roeiboot.

In alle situaties geldt: handel volgens goed zeemansschap.

Verklaring tekens:

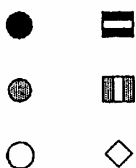

Rode vaste lichten of rood-wit-rode rechthoekige borden.

Groene vaste lichten of groen-wit-groene rechthoekige borden.

Gele vaste lichten of gele ruitvormige borden.

Vaste bruggen en vaste delen van beweegbare bruggen.

Verboden doorvaartopening.

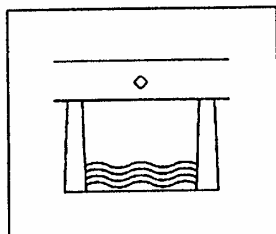
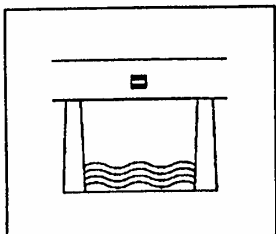

Aanbevolen doorvaartopening, tegenliggende vaart mogelijk.

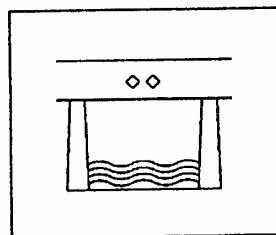

Aanbevolen doorvaartopening, voor tegenliggende vaart verboden.

Beweegbare bruggen:

Verboden doorvaart..

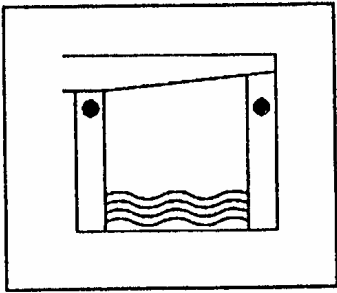

Doorvaart gesloten brug toegestaan, tegenliggende vaart mogelijk.

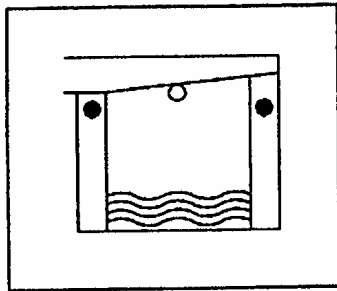

Doorvaart gesloten brug toegestaan, voor tegenliggende vaart verboden.

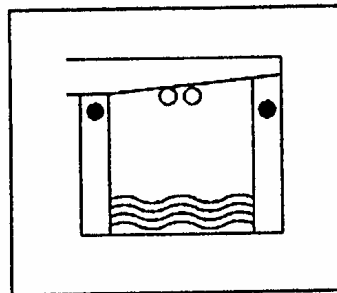

Doorvaart verboden, wordt aanstonds toegestaan.

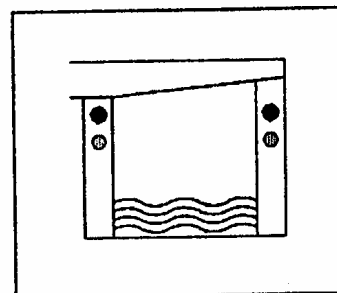

Beweegbare bruggen vervolg:

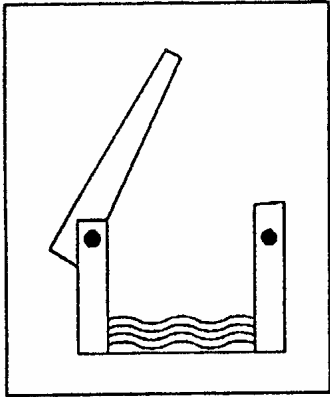

Doorvaart verboden.

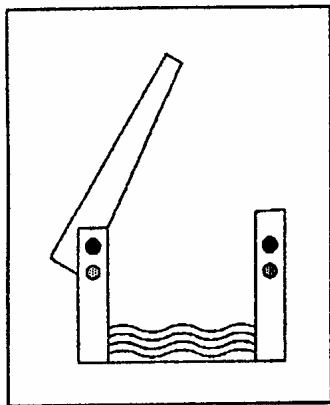

Doorvaart verboden, wordt aanstonds toegestaan.

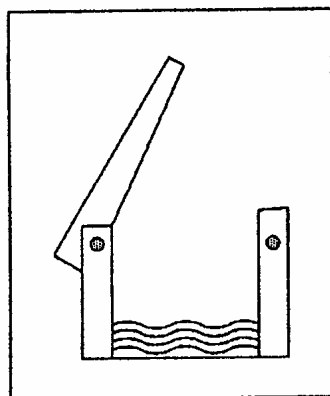

Doorvaart toegestaan.

Beweegbare bruggen:

Bruggen buiten bedrijf

Verboden doorvaart

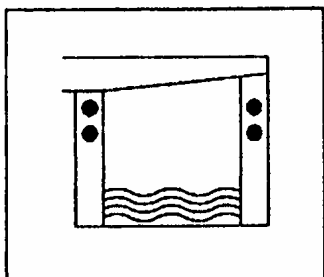

Doorvaart gesloten brug toegestaan, tegenliggende vaart mogelijk.

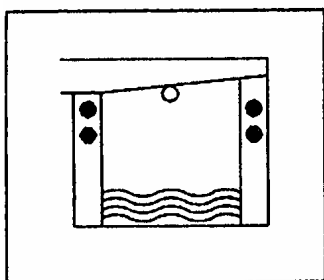

Doorvaart gesloten brug toegestaan, voor tegenliggende vaart verboden.

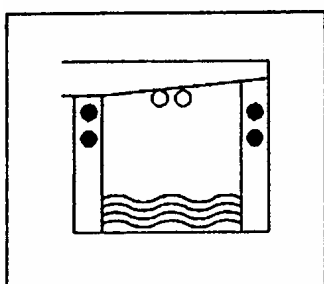

Doorvaart toegestaan, brug is onbewaakt.

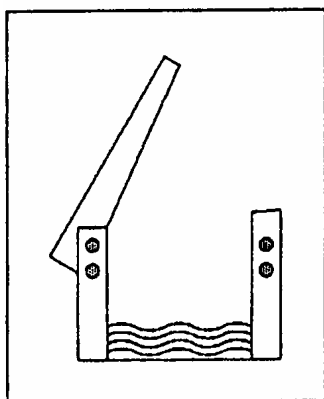

Sluizen:

Sluizen in bedrijf:

Invaart of uitvaart verboden.

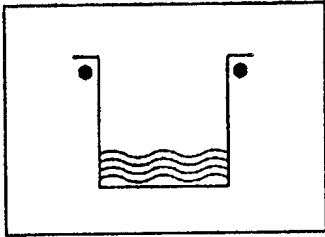

Invaart verboden, wordt aanstonds toegestaan.

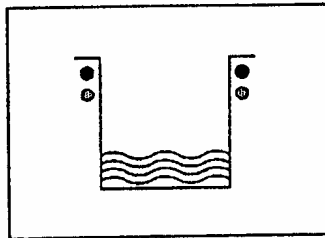

Invaart of uitvaart toegestaan.

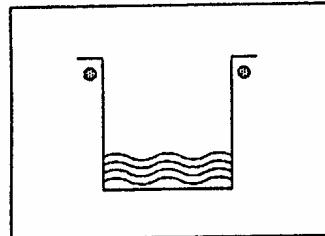

Sluizen buiten bedrijf:

Invaart verboden.

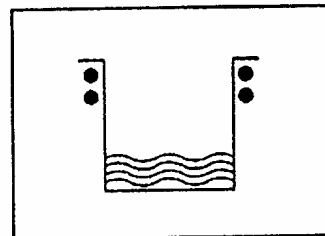

Doorvaart toegestaan, sluis aan beide zijden openstaand.

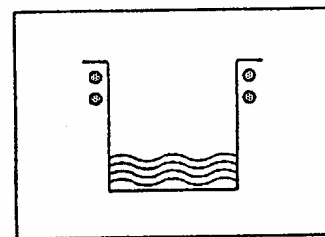

Stuwen:

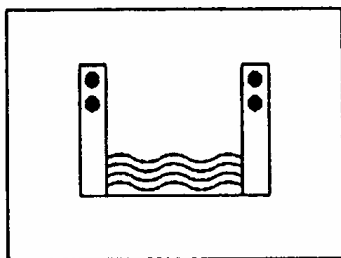

Doorvaart verboden (stuw gesloten).

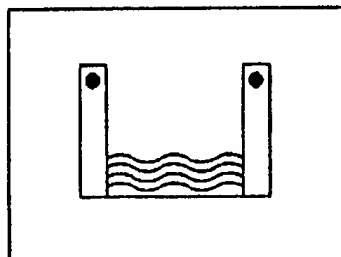

Doorvaart verboden.

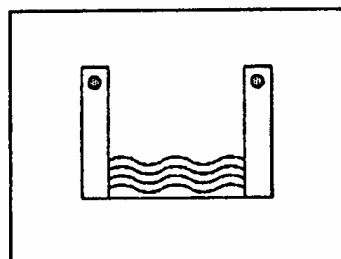

Doorvaart toegestaan.

Opmerkingen:

Het kan voorkomen, dat vaste bruggen en vaste delen van bruggen zijn voorzien van lichten in plaats van borden.

Het kan voorkomen, dat de rode en groene lichten slechts aan één zijde van de doorvaartopening (als regel stuurboordzijde) zijn geplaatst.

Het kan voorkomen, dat stuwen en sluizen tevens zijn voorzien van vaste of beweegbare bruggen. De getoonde tekens (indien de brug niet van een aparte seingeving is voorzien) gelden dan voor zowel de stuw. Resp. de sluis als voor de brug.

Geluidsseinen

— Korte stoot, tijdsduur ongeveer 1 seconde
_____ Lange stoot, tijdsduur ongeveer 4 seconden

De tijdsruimte tussen twee opéénvolgende stoten bedraagt ongeveer 1 seconde

Algemene seinen

— Ik ga stuurboord uit

— — Ik ga bakboord uit

— — — Ik sla achteruit

— — — — Ik kan niet manoeuvreren

_____ — Ik ga over stuurboord keren

_____ — — Ik ga over bakboord keren

_____ _____ — Ik wil aan stuurboord voorbijlopen

_____ _____ — — Ik wil aan bakboord voorbijlopen

_____ _____ _____ Ik ga oversteken

_____ _____ _____ — Ik ga een haven of nevenvaarwater in of uitvaren naar stuurboord

_____ _____ _____ — — Ik ga een haven of nevenvaarwater in of uitvaren naar bakboord

_____ — _____ Verzoek tot het bedienen van een beweegbare brug of sluis

— — — — — reeks korte stoten Aanvaringsgevaar

7. Bijlagen

- Statuten
- Huishoudelijk reglement R.V. Breda
- Vlootoverzicht

Statuten”

Afschrift Statuten Roeivereniging "Breda" d.d. 4 juli 1979.

Heden de vierde juli negentienhonderd negen en zeventig, verschenen voor mij, mr. Adrianus Franciscus Marie Bots, notaris ter standplaats Breda:

de heer Victor Bernhard, directeur reisbureau, wonende te Breda, Barbaralaan 16, geboren te Amsterdam op zestien november negentienhonderd twintig;

mevrouw Maria Antoinette Henriëtte van Gijzel van Hugte, zonder beroep, wonende te Breda, Hortensiastraat 19, geboren te Ginneken en Bavel op negen en twintig september negentienhonderd zeven en dertig;

volgens hun verklaring ten deze handelende:

a. in hun hoedanigheid van respectievelijk voorzitter en secretaresse van de te Breda gevestigde vereniging:

"ROEIVERENIGING "BREDA";

b. als schriftelijke lasthebbers van:

de heer Cornelis van Beusekom, ambtenaar, wonende te Breda, Montensbos 33, geboren te Beusichem op vijftien juli negentienhonderd drie en dertig;

de heer Leo Nico Weinberg, accountant, wonende te Prinsenbeek, Verloren Hoek 5, geboren te Rotterdam op tien januari negentienhonderd drie en twintig;

de heer Wouter Laurens Vogelesang, officier Koninklijke Landmacht b.d., wonende te Breda, Sint Ignatiusstraat 13, geboren te Kota Radja (Indonesië) op zes en twintig februari negentienhonderd een en twintig;

de heer Casper Stein, leraar, wonende te Breda, Grieglaan 9, geboren te Loosdrecht op twintig augustus negentien honderd zes en twintig;

de heer Wilhelm Antonius Jacob Rapp, bonthandelaar, wonende te Breda, Barnsteenstraat 21, geboren te Nijmegen op acht december negentienhonderd acht en twintig;

de heer Johannes Cornelis Hermanus Maria Reinders, koopman, wonende te Breda, Terheijdenseweg 192, geboren te Amsterdam op dertien mei negentienhonderd drie en veertig;

mevrouw Irene Ramondt Witte, zonder beroep, wonende te Hoeven, Scheldelaan 26, geboren te Rotterdam op acht en twintig oktober negentienhonderd drie en veertig;

die deze lastgevingen hebben verstrekt in hun hoedanigheid van respectievelijk vice-voorzitter, penningmeester, commissaris sociëteit, commissaris instructie, commissaris materieel, commissariswedstrijden en tweede secretaresse van gemelde vereniging;

blijkende van gemelde lastgevingen uit een onderhandse akte van volmacht, welke, na voor echt erkenning overeenkomstig de wet, aan deze minuutakte wordt vastgehecht; zijnde de comparanten en hun genoemde lastgevers de enige bestuursleden van gemelde vereniging en als zodanig bevoegd gemelde vereniging ten deze rechtsgeldig te vertegenwoordigen ter uitvoering van het besluit genomen in een uitdrukkelijk daartoe bijeengeroepen ledenvergadering der vereniging de dato vijftien maart negentienhonderd negen en zeventig, in welke vergadering met de vereiste meerderheid van stemmen werd besloten tot na te melden statutenwijziging, zulks blijkens een aan deze akte te hechten uittreksel der notulen.

Ter uitvoering van gemeld besluit der ledenvergadering verklaarden de comparanten, handelend als gemeld, de statuten der vereniging te wijzigen en de gewijzigde statuten der vereniging vast te stellen als volgt:

NAAM, ZETEL EN DUUR.

Artikel 1.

De vereniging draagt de naam: "ROEIVERENIGING BREDA".

De vereniging heeft haar zetel in de gemeente Breda.

De vereniging is opgericht op een en twintig oktober negentienhonderd vier en zeventig en is vanaf de inwerkingtreding van deze statuten aangegaan voor onbepaalde tijd.

VERENIGINGSJAAR.

Artikel 2.

Het verenigingsjaar is gelijk aan het kalenderjaar.

DOEL.

Artikel 3.

De vereniging heeft ten doel het doen beoefenen en het bevorderen van de roeisport in het bijzonder en de watersport in het algemeen. De vereniging tracht dit doel onder meer te bereiken door: Het verwerven en instandhouden van een vloot; het verwerven en instandhouden van de benodigde accommodatie; het verzorgen van de oefening van haar leden; het deelnemen aan respectievelijk zelf organiseren van wedstrijden en tochten; het aantrekken van financiële bijdragen van derden; het verrichten van al die handelingen in de meest ruime zin des woords, die voor het bereiken van haar doel nuttig of noodzakelijk zijn.

LEDEN EN BEGUNSTIGERS.

Artikel 4.

De vereniging bestaat uit:

A. Leden, te weten:

ereleden;

gewone leden;

juniorleden;

jeugdleden.

B. Begunstigers.

Ereleden zijn zij, die wegens buitengewone verdiensten jegens de vereniging als zodanig door de algemene vergadering zijn benoemd. Zij hebben dezelfde rechten als gewone leden.

Gewone leden zijn zij, die vóór een januari van het lopende verenigingsjaar de leeftijd van achttien jaar hebben bereikt.

Juniorleden zijn zij, die vóór een januari van het lopende verenigingsjaar de leeftijd van veertien jaar wel, maar de leeftijd van achttien jaar nog niet hebben bereikt.

Jeugdleden zijn zij, die vóór een januari van het lopende verenigingsjaar de leeftijd van veertien nog niet hebben bereikt.

Begunstigers zijn zij, die als zodanig door het bestuur zijn toegelaten. De begunstiger steunt de vereniging met een financiële bijdrage, waarvan het minimum wordt vastgesteld door de algemene vergadering. Begunstigers kunnen zowel natuurlijke als rechtspersonen zijn.

TOELATING.

Artikel 5.

Degene, die als gewoon lid, juniorlid of jeugdlid wenst te worden toegelaten geeft zich daartoe schriftelijk op bij de secretaris. De opgave bevat tenminste de voornamen, naam, adres, geboortedatum en voorts die gegevens, welke voor de bepaling van de contributieverplichting van belang kunnen zijn.

Minderjarigen dienen tevens een schriftelijke toestemming van de wettelijke vertegenwoordiger over te leggen.

Het bestuur beslist in eerste instantie of een kandidaat als gewoon lid, juniorlid of jeugdlid wordt toegelaten.

De secretaris geeft van een beslissing tot het al dan niet toelaten onverwijld schriftelijk kennis aan de kandidaat. In geval de kandidaat de mededeling ontvangt, dat hij niet wordt toegelaten dient deze mededeling te zijn gemotiveerd.

Indien een kandidaat in eerste instantie niet is toegelaten kan hij binnen veertien dagen na het verzenden van de kennisgeving een beroep doen op de algemene vergadering. Het beroep moet schriftelijk en met redenen omkleed worden ingediend bij de secretaris. Op het beroep wordt op de eerst volgende algemene vergadering door de vergadering beslist.

Het lidmaatschap van de vereniging is persoonlijk en niet overdraagbaar.

Het bestuur is gerechtigd een ledenstop af te kondigen voor één of meer onder artikel 4 lid 1 genoemde categorieën leden. De ledenstop blijft van kracht tot de eerstvolgende algemene vergadering. Slechts in uitzonderlijke gevallen kan het bestuur, indien het belang van de vereniging hiermede gediend is, van een afgekondigde ledenstop afwijken.

LEDENADMINISTRATIE.

Artikel 6. Het bestuur houdt een register aan, waarin de namen, leeftijden en adressen van alle leden zijn opgenomen.

STRAFMAATREGELEN.

Artikel 7.

Het bestuur is bevoegd, indien een lid in strijd handelt met zijn lidmaatschapsverplichtingen, de bepalingen van het huishoudelijk reglement overtreedt of door, of vanwege het bestuur gegeven opdrachten niet uitvoert, respectievelijk verboden overtreedt:

het betreffende lid het gebruik van roeimateriaal respectievelijk bepaald roeimateriaal te ontzeggen, al dan niet op bepaalde tijden.

het betreffende lid de toegang tot de accommodatie van de vereniging en het gebruik van verenigingsmaterialen te ontzeggen al dan niet op bepaalde tijden;

het betreffende lid te schorsen;

het lidmaatschap met onmiddellijke ingang op te zeggen door ontzetting. De hierboven onder a. tot en met c. genoemde maatregelen zullen maximaal één maand van kracht zijn en gaan onmiddellijk in.

Het betreffende lid, tegen wie één van de maatregelen zoals onder a. tot en met c. van het voorgaande lid bedoeld is genomen, staat beroep open op het college van beroep (als bedoeld in artikel 15 van de statuten). Het beroep dient schriftelijk en gemotiveerd binnen veertien dagen bij de voorzitter van het college van beroep te zijn ingediend. Het college zal vervolgens, binnen veertien dagen na ontvangst, uitspraak doen.

Ingeval het lidmaatschap door het bestuur wordt opgezegd, wordt gehandeld overeenkomstig het bepaalde in artikel 9 lid 7.

STEMRECHT.

Artikel 8.

Alle leden hebben stemrecht. Jeugdleden hebben in de algemene vergadering één stem. Juniorleden hebben in de algemene vergadering twee stemmen. Gewone leden hebben in de algemene vergadering drie stemmen. Geschorste leden hebben in de algemene vergadering geen stem.

EINDE VAN HET LIDMAATSCHAP.

Artikel 9.

Het lidmaatschap eindigt:

- a. door overlijden;
- b. door opzegging door het lid, waarbij het bepaalde in artikel 9 lid 2 in acht dient te worden genomen;
- c. door opzegging namens de vereniging;
- d. door ontzetting uit het lidmaatschap.

Opzegging door een lid kan slechts geschieden tegen het einde van het verenigingsjaar. Indien redelijkerwijs niet gevegd kan worden dat het lidmaatschap na opzegging tot het einde van het verenigingsjaar voortduurt, kan opzegging met onmiddellijke ingang plaatsvinden.

Binnen een maand, nadat aan een lid een besluit bekend geworden of medegedeeld is, waarbij de verplichtingen van de leden zijn verzwaaard, kan opzegging van het lidmaatschap plaatsvinden tengevolge waarvan de toepasselijkheid van het besluit ten aanzien van dat opzeggende lid uitgesloten is.

Opzegging namens de vereniging kan plaatsvinden, wanneer een lid heeft opgehouden aan de vereisten voor het lidmaatschap gesteld te voldoen, wanneer het lid zijn verplichtingen jegens de vereniging niet nakomt, alsook wanneer redelijkerwijs van de vereniging niet gevergd kan worden het lidmaatschap te laten voortduren.

Ontzetting uit het lidmaatschap kan plaatsvinden wanneer een lid in strijd met de statuten, reglementen of besluiten der vereniging handelt of de vereniging op onredelijke wijze benadeelt.

Opzegging namens de vereniging geschiedt door het bestuur. Opzegging door een lid dient te geschieden voor vijftien november van het lopende verenigingsjaar. Een opzegging in strijd met het bepaalde in dit artikel gedaan, doet het lidmaatschap eindigen op het vroegst toegelaten tijdstip volgend op de datum, waartegen is opgezegd.

Van een besluit tot opzegging door de vereniging tenzij deze opzegging is gebaseerd op het, na behoorlijke aanmaning niet voldoen aan de geldelijke verplichtingen en tot ontzetting uit het lidmaatschap, staat de betrokkene binnen een maand na de ontvangst van de kennisgeving van het besluit beroep open op de algemene vergadering. Het beroep dient schriftelijk en met redenen omkleed aan de secretaris te worden gezonden. De betrokkene wordt ten spoedigste schriftelijk van het besluit in kennis gesteld. Het besluit dient met redenen omkleed, waarbij op de mogelijkheid van beroep moet worden gewezen. Gedurende de beroepstermijn en hangende het beroep is het lid geschorst.

Het bestuur roept de algemene vergadering samen binnen een termijn van twee maanden, na ontvangst van het beroepschrift.

Artikel 10.

Onverminderd het overigens bij de wet of deze statuten bepaalde hebben alle leden het recht om van de door het bestuur aan te wijzen faciliteiten en eigendommen van de vereniging gebruik te maken. Dit gebruik moet geschieden overeenkomstig de bestaande of nog te maken reglementen, besluiten en gebruiken en eventueel onder de voorwaarden door of namens het bestuur gesteld.

GELDMIDDELEN.

Artikel 11.

De geldmiddelen bestaan uit entreegelden, contributies van leden, bijdragen van begunstigers, baten uit de sociëteit, inleggelden voor wedstrijden, subsidies, erfstellingen, legaten, schenkingen, rekenen van overeenkomsten met derden en alle andere baten.

De door de leden verschuldigde contributies, entreegelden en alle andere bijdragen worden door de algemene vergadering vastgesteld.

Tevens stelt de algemene vergadering het minimum bedrag vast van de bijdrage, die de begunstiger dient te voldoen.

BESTUUR.

Artikel 12.

1. Het bestuur bestaat uit tenminste vijf en maximaal negen personen.

De algemene vergadering kan een groter aantal bestuursleden benoemen. Het hiertoe strekkend besluit van de algemene vergadering dient met een twee/derde meerderheid van het aantal uitgebrachte geldige stemmen te worden genomen.

De bestuurders worden door de algemene vergadering op voordracht van het zittende bestuur benoemd. Bestuurders moeten meerderjarig zijn. Van de voordracht kan slechts worden afgeweken door een besluit van de algemene vergadering met twee/derde meerderheid van de uitgebrachte geldige stemmen genomen, met uitzondering van het bepaalde in artikel 12 lid 6.

De convocaties voor algemene ledenvergadering, waarop benoeming van bestuursleden en de leden van het college van beroep aan de orde komt, dienen tenminste twee maanden voor die algemene vergadering aan de leden te worden verzonden of bezorgd. De convocaties vermelden de naam van de door het bestuur voorgestelde nieuwe bestuursleden met de voorgestelde bestuursfuncties, alsmede de voorgestelde leden voor het college van beroep.

Tegenkandidaten kunnen door tenminste tien leden per tegenkandidaat gesteund tot vier weken voor de datum van de algemene ledenvergadering schriftelijk aan de secretaris worden opgegeven.

De secretaris doet tenminste twee weken voor de algemene vergadering schriftelijk mededeling aan de leden van de ontvangen berichten betreffende gestelde tegenkandidaten. De tegenkandidaat wordt geacht te zijn gekozen, indien hij de gewone meerderheid van de uitgebrachte geldige stemmen op zich verenigt.

De algemene vergadering kan een bestuurslid schorsen of ontslaan, indien zij daartoe termen aanwezig acht. Voor een besluit daartoe is een meerderheid vereist van tenminste twee/derde van de geldige uitgebrachte stemmen.

De schorsing van een bestuurslid als bedoeld in artikel 12 lid 7, die niet binnen zes maanden gevolgd wordt door ontslag, eindigt door het verloop van die termijn.

Schorsing van een bestuurslid als lid van de vereniging houdt tevens in ontslag als bestuurslid.

Jaarlijks treden drie bestuursleden af volgens een door het bestuur op te maken rooster. De voorzitter, secretaris en penningmeester zijn maximaal twee maal herkiesbaar, de commissarissen één maal.

Nieuw benoemde bestuursleden aanvaarden hun functie terstond en nemen op het rooster van aftreden de plaats van hun voorganger in.

Ook niet leden kunnen tot bestuursleden worden benoemd.

Indien tengevolge van tussentijdse vacatures het aantal bestuursleden beneden het in lid 1 genoemde aantal is gedaald, blijft het bestuur desondanks volledig bevoegd. In vervulling van de vacatures wordt voorzien in de eerstvolgende algemene vergadering.

BESTUURSTAKEN.

Artikel 13.

Het bestuur is belast met het besturen der vereniging. De voorzitter en de secretaris tezamen en indien voor één of beide functies vacatures bestaan alle bestuursleden vertegenwoordigen de vereniging in en buiten rechte. Het bestuur kan één of meerdere van zijn leden volmacht verlenen tot het verrichten van rechtshandelingen.

Voor het beschikken over bank en giroaldi is de handtekening van de penningmeester of twee andere bestuursleden voldoende, tenzij van een bijzondere machtiging sprake is.

Het bestuur behoeft voorafgaande goedkeuring van de algemene vergadering:

- a. voor het sluiten van overeenkomsten tot het kopen, vervreemden, bezwaren, huren en verhuren van registergoederen;
- b. voor het aangaan van overeenkomsten, waarbij de vereniging zich als borg of hoofdelijk medeschuldenaar verbindt, zich voor een derde sterk maakt of zich tot zekerheidstelling voor de schuld van een derde verbindt.

Het bestuur draagt er zorg voor, dat een aantal permanente commissies wordt gevormd, die zich met bijzondere taken in het belang van de leden en de vereniging zullen belasten. De voorzitters van deze permanente commissies maken als commissaris deel uit van het bestuur. Daarnaast kunnen commissies ad hoc worden benoemd.

Het bestuur is belast met het toezicht op de naleving door de leden van de bepalingen van het huishoudelijk reglement en andere voorschriften én het voorbereiden van wijzigingen op het huishoudelijk reglement.

Het bestuur is verplicht van de vermogenstoestand zodanig aantekeningen te houden dat daaruit te allen tijde haar rechten en verplichtingen kunnen worden gekend.

REKENING EN VERANTWOORDING.

Artikel 14.

Het bestuur brengt, behoudens verlenging door de algemene vergadering, binnen zes maanden na afloop van het verenigingsjaar op een algemene vergadering een jaarverslag uit en doet onder overlegging van een balans en een staat van baten en lasten, rekening en verantwoording over zijn in het afgelopen boekjaar gevoerd bestuur. Bij gebrek daarvan kan, na verloop van de termijn, ieder lid deze rekening en verantwoording en rechten van het bestuur vorderen.

De algemene vergadering kiest jaarlijks een kascommissie bestaande uit drie leden en twee plaatsvervangende leden, die geen deel mogen uitmaken van het bestuur. De leden treden volgens een op te maken rooster af en

zijn aansluitend slechts éénmaal herkiesbaar. De kascommissie onderzoekt de rekening en verantwoording van het bestuur en brengt aan de algemene vergadering verslag van haar bevindingen uit.

Vereist het onderzoek van de rekening en verantwoording bijzondere boekhoudkundige kennis, dan kan de commissie zich door een boekhoudkundige doen bijstaan voor rekening van de vereniging. Het bestuur is verplicht aan de commissie alle door haar gewenste inlichtingen te verschaffen, haar desgewenst de kas en de waarden te tonen en inzage van de boeken en bescheiden der vereniging te geven.

De opdracht aan de commissie kan te allen tijde door de algemene vergadering worden herroepen, doch slechts door verkiezing van een andere commissie.

Goedkeuring door de algemene vergadering van het jaarverslag en de rekening en verantwoording strekt het bestuur tot décharge.

Het bestuur is verplicht de bescheiden, als bedoeld in het eerste en tweede lid, vijf jaar lang te bewaren.

COLLEGE VAN BEROEP.

Artikel 15.

Het college van beroep oordeelt bindend in geval van beroep na maatregelen van het bestuur als bedoeld in artikel 7 lid 1 sub a. tot en met c.

Het college van beroep bestaat uit drie meerderjarige leden en twee plaatsvervangende leden.

De leden van het college van beroep worden elk jaar door de algemene vergadering (jaarvergadering) benoemd. Het bestuur doet hiertoe een voordracht en doet hiervan mededeling in de convocatie voor de algemene vergadering. Het bepaalde in de artikelen 12 lid 3, 12 lid 5 en 12 lid 6 is van overeenkomstige toepassing.

De leden van het college van beroep treden telken jare af en zijn direct herkiesbaar.

Bij ontstentenis van één of meerdere leden is het college van beroep zelf bevoegd in plaatsvervangende te voorzien.

BESTUURSVERGADERINGEN.

Artikel 16.

De voorzitter van de vereniging bepaalt waar en wanneer een bestuursvergadering wordt gehouden. De voorzitter is verplicht binnen veertien dagen een vergadering bijeen te roepen op verzoek van tenminste twee bestuursleden.

De voorzitter stelt de agenda vast, doch is verplicht een bepaald onderwerp op de agenda te plaatsen op verzoek van tenminste twee bestuursleden.

Bij staking van stemmen heeft de voorzitter een beslissende stem.

Van het verhandelde in elke vergadering worden door de secretaris notulen opgemaakt, die door de voorzitter en de secretaris na vaststelling worden ondertekend.

Het oordeel van de voorzitter omtrent totstandkoming en de inhoud van een besluit is niet beslissend.

Bij huishoudelijk reglement kunnen nadere regels aangaande de vergaderingen van en de besluitvorming door het bestuur worden gegeven.

HUISHOUDELIJK REGLEMENT.

Artikel 17.

De algemene vergadering stelt het huishoudelijk reglement vast.

Het bestuur doet de algemene vergadering voorstellen tot wijziging van het huishoudelijk reglement.

Het huishoudelijk reglement mag geen bepalingen bevatten die in strijd zijn met de statuten.

Het huishoudelijk reglement geeft regels aan omtrent lidmaatschap, introductie, contributie, entreegelden, donaties, de werkzaamheden en bevoegdheden van de commissies, het gebruik van de vaartuigen en andere materialen en accommodatie en alle verdere onderwerpen waarvan de regeling gewenst voorkomt.

Het huishoudelijk reglement kan worden gewijzigd en/of aangevuld door de algemene vergadering met eenvoudige meerderheid van het aantal uitgebrachte geldige stemmen.

ALGEMENE VERGADERING.

Artikel 18.

Aan de algemene vergadering komen in de vereniging alle bevoegdheden toe die niet door de wet of de statuten aan het bestuur of aan het college van beroep zijn opgedragen.

Een algemene vergadering wordt gehouden:

- a. krachtens een besluit van de voorzitter;
- b. krachtens een besluit van het bestuur;
- c. op schriftelijk verzoek van tenminste twintig leden;
- d. in de gevallen in deze statuten voorzien.

De vergaderingen bedoeld onder artikel 18 lid 2 sub c. en d. dienen te worden gehouden binnen twee maanden na ontvangst door de secretaris van het schriftelijk verzoek respectievelijk in de gevallen in artikel 18 lid 2 sub d. bedoeld binnen de daarvoor gestelde termijn.

Tenminste éénmaal per jaar wordt binnen zes maanden na afloop van het boekjaar een algemene vergadering (jaarvergadering) gehouden. De algemene vergadering kan evenwel de genoemde termijn voor ieder jaar verlengen.

De agenda van de jaarvergadering bevat tenminste:

- a. vaststelling van de notulen van de vorige vergadering.
- b. jaarverslag van de voorzitter.
- c. jaarverslag van de penningmeester.
- d. verslag van de kascommissie.
- e. vaststelling van de begroting.
- f. vaststelling van de contributies.
- g. verkiezing bestuursleden.
- h. verkiezing leden college van beroep.
- i. verkiezing leden van de kascommissie.
- j. rondvraag.

Op schriftelijk verzoek van tenminste twintig leden is het bestuur verplicht een opgegeven onderwerp op de agenda te plaatsen, mits een zodanig verzoek wordt ontvangen binnen een en twintig dagen voor de algemene vergadering, de dag van ontvangst en die der vergadering niet meegerekend.

Ieder lid heeft toegang tot de algemene vergadering, heeft het recht daar het woord te voeren, voorstellen te doen en kan tenzij het een geschorst lid betreft zijn stem uitbrengen. Begunstigers hebben het recht de algemene vergadering bij te wonen daar het woord te voeren en voorstellen te doen. Zij hebben geen stemrecht.

OPROEPING VOOR DE ALGEMENE VERGADERING.

Artikel 19.

Algemene vergaderingen worden door het bestuur bijeen geroepen. De oproep geschiedt schriftelijk aan de adressen van de leden volgens het register bedoeld in artikel 6.

Tenzij anders in deze statuten bepaald bedraagt de termijn van oproep tenminste veertien dagen, de dag van de oproep en die der vergadering niet meegerekend. Bij de oproep worden de te behandelen onderwerpen vermeld.

Indien aan een verzoek als bedoeld in artikel 18 lid 2 sub c. binnen veertien dagen geen gevolg wordt gegeven kunnen de verzoekers zelf tot het bijeen roepen van de algemene vergadering over gaan, op de wijze als bepaald in het eerste lid van dit artikel.

Indien de verzoekers niet in staat zijn de vergadering bijeen te roepen op de wijze als in het eerste lid van dit artikel is bepaald kunnen zij de vergadering bijeen roepen middels een advertentie in een ter plaatse waar de vereniging gevestigd is veel gelezen dagblad.

Artikel 20.

De algemene vergaderingen worden geleid door de voorzitter of bij diens ontstentenis door de vice-voorzitter, ontbreken zowel de voorzitter als de vice-voorzitter dan treedt een der bestuursleden door het bestuur aan te wijzen als voorzitter op.

Van het verhandelde in elke vergadering worden door de secretaris dan wel een door de voorzitter uit de bestuursleden of de ter vergadering aanwezige leden aangewezen persoon notulen opgemaakt die door de voorzitter en de secretaris respectievelijk de notulist worden ondertekend.

Zij die een vergadering bijeen roepen kunnen een notarieel proces-verbaal van het verhandelde doen opmaken. De inhoud van de notulen of van het proces-verbaal wordt ter kennis van de leden gebracht.

Artikel 21.

Het ter algemene vergadering uitgesproken oordeel van de voorzitter dat door de vergadering een besluit is genomen, is beslissend. Hetzelfde geldt voor de inhoud van een genomen besluit voor zover gestemd werd over een niet schriftelijk vastgelegd voorstel.

Wordt echter onmiddellijk na het uitspreken van het in het eerste lid bedoelde oordeel de juistheid daarvan betwist, dan vindt een nieuwe stemming plaats wanneer de meerderheid der vergadering of indien de oorspronkelijke stemming niet hoofdelijk of schriftelijk geschiedde een stemgerechtigde aanwezige dit verlangt. Door deze nieuwe stemming vervallen de rechtsgevolgen van de oorspronkelijke stemming.

Voor zover de wet of de statuten niet anders bepalen worden alle besluiten genomen met volstreekte meerderheid der geldige uitgebrachte stemmen.

Blanco stemmen en ongeldige stemmen worden beschouwd als niet te zijn uitgebracht. Stemmen bij volmacht is niet toegestaan.

Indien bij de verkiezing van personen niemand de volstreekte meerderheid heeft verkregen, wordt een tweede stemming gehouden tussen de personen die het grootste aantal der uitgebrachte stemmen hebben verworven en is degene gekozen die bij de tweede stemming de meerderheid der uitgebrachte geldige stemmen op zich heeft verenigd. Indien ook bij de tweede stemming de stemmen staken beslist het lot.

Indien de stemmen staken over een voorstel niet rakende de verkiezing van personen dan is het verworpen. Alle stemmingen over personen geschieden schriftelijk.

Alle overige stemmingen geschieden mondeling, tenzij de voorzitter een schriftelijke stemming gewenst acht of een der stemgerechtigde leden zulks voor de stemming verlangt.

Schriftelijke stemming geschiedt bij ongetekende gesloten briefjes. Besluitvorming bij acclamatie is mogelijk, tenzij een stemgerechtigde hoofdelijke stemming verlangt.

Een éénstemmig besluit van alle leden, ook al zijn deze niet in vergadering bijeen heeft, mits met voorkennis van het bestuur genomen dezelfde kracht als een besluit van de algemene vergadering.

Zolang in een algemene vergadering alle leden aanwezig zijn kunnen geldige besluiten worden genomen, mits met algemene stemmen omtrent alle aan de orde komende onderwerpen dus mede een voorstel tot statutenwijziging of ontbinding ook al heeft geen oproeping plaats gehad, of is deze niet op de voorgeschreven wijze geschied, of is enig ander voorschrift omtrent het oproepen en houden van de vergaderingen of een daarmee verband houdende formaliteit niet in acht genomen.

Tijdens een algemene vergadering kunnen rechtsgeldige besluiten worden genomen, indien tenminste eentiende van het aantal stemgerechtigde leden aanwezig is. De aanwezigheid blijkt door de ondertekening van een voor aanvang van de vergadering en tijdens de vergadering gereed liggend ledenregister.

STATUTENWIJZIGING.

Artikel 22.

Behoudens het bepaalde in artikel 21 lid 10 kan in de statuten van de vereniging geen wijziging worden aangebracht dan door een besluit van een speciaal daartoe bijeengeroepen algemene vergadering. Bij de oproeping tot deze algemene vergadering zal het voorstel tot statutenwijziging, waarin de wijziging woordelijk is opgenomen, worden gevoegd. De oproeping dient tenminste dertig dagen voor de algemene vergadering te worden verzonden. Tevens zal een afschrift van het voorstel waarin de voorgestelde wijziging woordelijk is opgenomen op een daartoe geschikte plaats voor de leden ter inzage liggen tot na afloop van de dag waarop de vergadering wordt gehouden.

De nederlegging van het voorstel tot statutenwijziging dient tenminste vijf dagen voor de vergadering plaats te vinden.

Een besluit tot statutenwijziging behoeft tenminste twee/derde van het geldig uitgebrachte aantal stemmen in een vergadering waarin tenminste een/tiende van de stemgerechtigden aanwezig is. Is niet een/tiende van de stemgerechtigden aanwezig dan wordt binnen vier weken daarna een tweede vergadering bijeengeroepen en gehouden, waarin over het voorstel zoals dat in de vorige vergadering aan de orde is geweest ongeacht het aantal aanwezige leden kan worden besloten, mits met een meerderheid van twee/derde van de geldig uitgebrachte stemmen.

Een statutenwijziging treedt niet in werking dan nadat daarvan een notariële akte is opgemaakt.

De bestuurders zijn verplicht een authentiek afschrift van de wijziging en van de gewijzigde statuten neder te leggen ten kantore van de Kamer van Koophandel en Fabrieken binnen welker gebied de vereniging haar zetel heeft.

Aan de Koninklijke Nederlandsche Roeibond dient eveneens een authentiek afschrift van de gewijzigde statuten te worden gezonden.

ONTBINDING EN VEREFFENING.

Artikel 23.

De vereniging kan worden ontbonden door een besluit van de algemene vergadering. Het bepaalde in de leden 1, 2 en 3 van het voorgaande artikel is van overeenkomstige toepassing. Van het besluit tot ontbinding wordt terstond kennis gegeven aan de Koninklijke Nederlandsche Roeibond.

Ingeval van ontbinding wordt de bestemming van een eventueel batig saldo aangewend voor een door de algemene vergadering aan te wijzen doel, hetwelk zo mogelijk het meest met het doel der vereniging overeenstemt.

Indien bij het besluit tot ontbinding geen vereffenaars zijn benoemd, geschiedt de vereffening door het bestuur.

Na de ontbinding blijft de vereniging voortbestaan voor zover dit tot de vereffening van haar vermogen nodig is. Gedurende de vereffening blijven de statuten en reglementen voor zover mogelijk van kracht. In de stukken en aankondigingen die van de vereniging uitgaan moeten de woorden "in liquidatie" aan haar naam worden toegevoegd.

De laatst in functie zijnde voorzitter overhandigt de boeken en bescheiden der vereniging aan de Koninklijke Nederlandsche Roeibond, die deze bescheiden onder zich houdt.

Artikel 24.

In alle gevallen, waarin noch door de statuten noch door het huishoudelijk reglement wordt voorzien, beslist het bestuur. De comparanten zijn mij, notaris, bekend.

WAARVAN AKTE,

in minuut opgemaakt, is verleden te Breda, op dag, maand en jaar in het hoofd dezer gemeld. Na zakelijke opgave van de inhoud van deze akte aan de verschenen personen, hebben deze eenparig verklaard van de inhoud van deze akte te hebben kennisgenomen en op volledige voorlezing daarvan geen prijs te stellen. Vervolgens is deze akte na beperkte voorlezing door de comparanten en mij, notaris, ondertekend.

V. Bernhard, M. van Gijzel-van Hugte, Bots.

Huishoudelijk reglement R.V. Breda

Huishoudelijk Reglement.

Artikel 1: Standaard, vlag en logo.

1. De standaard van de vereniging is driehoekig in de verhouding hoogte: lengte = 2:3. De kleur is rood, terwijl zich bij de hijs drie witte St. Andries kruisen bevinden op heraldische wijze daarin gesteld, nl. twee en een. De afstand van de twee kruisen tot de bovenste rand van de standaard is even groot als van het onderste kruis tot de onderzijde van de standaard.
2. De vlag is rechthoekig in de verhouding hoogte: lengte = 2:3. De basis kleur is rood en het logo is er opgedrukt in: boogkader zwart, de letters + kruisen in het wit en de diagonaal in de vorm van skiff grijs.
3. Als standaard logo geldt:



De kleur van tekst en boogkader zijn zwart, de kruisen rood en de diagonaal in de vorm van skiff grijs.

Deze is van toepassing op alle uitingen die de Roeivereniging Breda gebruikt, waaronder brieven, folders, posters en dergelijke.

Artikel 2: Kleding en riemen.

De kleding bestaat uit een rood shirt met op de borst- en rugzijde drie witte St. Andries kruisen, te weten twee ter hoogte van de schouderbladen en een kruis in het midden er onder, terwijl de broek zwart zal zijn. Als verenigingsshirt gelden een shirt met korte mouw, of roeipakje. Het blad is rood met daarop in wit een St. Andries kruis.

Artikel 3: Lidmaatschap.

Aanmelding en toelating van nieuwe leden geschiedt op de wijze zoals in artikel 5 van de Statuten is bepaald. Het bestuur geeft aan de leden kennis van de naam, het geslacht en het geboortjaar van het kandidaat-lid. Deze kennisgeving geschiedt door afkondiging in het clubhuis.

Artikel 4: Introductie.

Introductie van niet-leden kan uitsluitend geschieden door gewone leden en ereleden, telkens voor niet langer dan één dag en maximaal twee maal per kalenderjaar per introduc e. Het bestuur heeft te allen tijde de bevoegdheid in individuele gevallen het recht op introductie uit te breiden, te beperken of op te heffen.

Niet ge ntroduceerd kunnen worden:

1. personen, waarvan het lidmaatschap is ge indigd door opzegging door de vereniging of door ontzetting uit het lidmaatschap,
2. personen, geroeyd door een der verenigingen aangesloten bij de Koninklijke Nederlandsche Roeibond of een andere bevriende organisatie, zulks ter beoordeling van het bestuur.

Leden, die personen introduceren, zijn verplicht in het zich in het clubhuis bevindende gastenboek opgave te doen van hun eigen naam en van de naam en het adres en eventueel de hoedanigheid van de introduc e(e). Een introduc e(e) is slechts gerechtigd in het eenvoudigste type boot te roeien, tenzij het bestuur (minimaal twee bestuursleden waarvan  en persoon de voorzitter, secretaris of penningmeester is) toestemming geeft in een ander boottype te roeien, welke toestemming dan moet blijken uit een aantekening door een bestuurslid in het gastenboek.

Oud-leden van de vereniging of personen, die aan leden geparenteerd zijn, kunnen na schriftelijke aanmelding bij het bestuur tegen een door het bestuur vast te stellen vergoeding in de periode tussen 1 juli en 1 september gebruik maken van het niet-wedstrijdmateriaal van de vereniging, mits zij lid zijn van een andere roeivereniging en mits zij over de vereiste roei- of stuurbevoegdheden beschikken.

Artikel 5: Gebruik materiaal.

Het bestuur stelt vast wanneer mag worden geroeid dan wel wanneer een roeiverbod van kracht is. De leden kunnen zichzelf evenwel niet ontslaan van de verantwoordelijkheid een roeiverbod van toepassing te laten zijn conform onderstaande regels, wanneer dit (nog) niet door het bestuur kenbaar is gemaakt. Hierbij wordt aangemerkt dat er in ieder geval noch in verenigings-, noch in priv -materiaal geroeid mag worden bij:

- Temperaturen van 0  Celsius en lager, op het moment van uitgaan,
- ijsgang,
- een zicht van minder dan 100 meter (de andere oever van de Mark dient vanaf het clubhuis zichtbaar te zijn),
- een hardere wind dan 7 Beaufort,
- nacht, te weten vanaf een half uur na tot een half uur voor zonsopgang
- in twijfelgevallen beslist het bestuur.

Alvorens een boot mag worden gebruikt, dient voor afschrijving in het betreffende register zorg te zijn gedragen. Afschrijving van materiaal kan slechts geschieden uiterlijk de dag v or het gebruik en gedurende maximaal  en uur, tenzij voor het betreffende materiaal speciale regels gelden (bijvoorbeeld wedstrijdmateriaal).

Met het materiaal van de vereniging dient op zorgvuldige wijze te worden omgegaan. Uit dien hoofde is het eenieder verboden te roeien en/of te sturen in die boten, waarvoor men van de Examencommissie niet de vereiste bevoegdheid heeft verkregen, tenzij men onder leiding van een coach of instructeur vaart, doch dan slechts in (oefen) materiaal voor het eerst hogere examen. Tevens dient de betreffende instructeur wel in het bezit te zijn van de vereiste examens. Voor het oefenen voor een volgend (hoger) examen kan men slechts gebruik maken van de daarvoor aangewezen boten.

Degene, die aan het materiaal der vereniging schade veroorzaakt, is hiervoor aansprakelijk. Bij het gebruik van materiaal door meerdere leden van de vereniging zijn, indien aan het materiaal schade wordt toegebracht, al die leden die het materiaal tezamen hebben gebruikt - de roei(st)ers en de stuurman/stuurvrouw inclusief - hoofdelijk aansprakelijk.

In geval van schade zijn degenen, die op het moment dat de schade ontstond het betreffende materiaal gebruikten, er verantwoordelijk voor dat zorg gedragen wordt voor onmiddellijke melding van de schade, alsmede de omstandigheden waaronder de schade is veroorzaakt, door invulling van het schadeformulier  n door melding aan de materiaalcommissaris. Het bestuur behoudt zich in geval van grove nalatigheid het recht voor de schade op de veroorzaker(s) te verhalen.

Jeugd- en juniorleden roeien binnen het zicht vanaf het vlot. Alleen degenen die over de vereiste roei- en/of stuur-bevoegdheden beschikken en die een schriftelijke toestemming van hun ouders of voogd hebben overlegd, mogen zonder begeleiding van een

instructeur verder roeien. Voor hen gelden de regels die per geval door de Jeugdcommissaris worden vastgesteld. Bij overtreding van het hiervoor genoemde kan het bestuur corrigerende maatregelen treffen.

Artikel 6: Contributie, entreegelden, bijdragen van begunstigers, bijdragen door de KNRB vastgesteld en overige financiën.

De hoogte van de contributies en de entreegelden wordt door de Algemene Ledenvergadering vastgesteld. Jaarlijks wordt minimaal een verhoging voorgesteld op basis van het prijsindexcijfer van het CBS van het afgelopen jaar. Naast de contributie zijn de leden verplicht door de KNRB vastgestelde bijdrage te voldoen.

		Contributies zijn als volgt vastgesteld			
		2002	2003	2004	en verder
		100%	100%	100%	vastgestelde bedrag
Volwassen	Tweede volw(>18j)	60%	70%	75%	
	Junior	60%	60%	60%	
	Jeugd	50%	50%	50%	

Personen die in het derde kwartaal als lid worden toegelaten zijn in dat verenigingsjaar de helft van de contributie verschuldigd, terwijl personen die in het vierde kwartaal als lid worden toegelaten in dat verenigingsjaar een kwart van de contributie verschuldigd zijn. Contributiegeden worden bij tussentijdse beëindiging van het lidmaatschap niet gerestitueerd. Dit echter met uitzondering van geslaagde eindexaminati, die op vertoon van hun diploma schriftelijk hun lidmaatschap per 1 juli van het jaar van hun eindexamen mogen beëindigen de helft van hun contributie gerestitueerd krijgen, mits deze op tijd werd voldaan en eventueel onder inhouding van het nog aan de vereniging verschuldigde.

Voor leden die op 1 januari lid zijn geldt dat, indien op 1 februari de contributie, het eventuele entreegeld en de KNRB-bijdrage niet betaald zijn, het in gebreke zijnde lid aan de vereniging een boete van € 11,50 verschuldigd is en dat, indien op 1 juli de contributie, het entreegeld en de KNRB-bijdrage niet betaald zijn, het in gebreke zijnde lid nog een extra boete van € 23,- aan de vereniging verschuldigd is.

Leden, die gedurende het kalenderjaar lid geworden zijn, zijn aan de vereniging een boete van € 11,50 verschuldigd, indien de contributie, het entreegeld en de KNRB-bijdrage niet binnen twee maanden na de datum van de nota voldaan zijn. Indien het verschuldigde niet binnen zes maanden is voldaan, is aan de vereniging bovendien een extra boete van € 23,- verschuldigd. Alle kosten, verbonden aan het innen van welke vordering op leden dan ook, komen voor rekening van het in gebreke zijnde lid.

Betaling van overige aan de vereniging verschuldigde gelden dient uiterlijk plaats te vinden binnen dertig dagen na de datum van de nota.

Entreegelden zijn verschuldigd door alle nieuwe leden in het jaar dat het lidmaatschap voor de eerste keer aanvangt.

Het bestuur is gerechtigd een lid, hetwelk ondanks aanmaning niet aan zijn financiële verplichtingen voldoet, de toegang tot de verenigingsgebouwen en het gebruik van de accommodatie en het materiaal te ontzeggen.

Indien de inkomsten in een bepaald verenigingsjaar niet toereikend blijken te zijn, kan na een daartoe strekkend besluit van de Algemene Ledenvergadering uitsluitend van de seniorleden die aan het begin van dat verenigingsjaar lid van de vereniging waren, een hoofdelijke omslag boven de contributie geheven worden, mits deze omslag niet meer bedraagt dan één derde deel van de verschuldigde contributie. Deze omslag is tevens verschuldigd door die leden waarvan het lidmaatschap in dat verenigingsjaar op eigen initiatief beëindigd werd voordat het besluit tot omslag genomen of bekrachtigd werd.

De Algemene Ledenvergadering stelt de hoogte van de bijdrage vast die minimaal jaarlijks door een begunstiger dient te worden voldaan om als zodanig te worden aangemerkt.

In aansluiting op de open dagen begin maart en september van ieder kalender jaar kunnen personen zonder roei-ervaring voor een periode van 4 maanden een kandidaat-lidmaatschap aangaan. De kosten hiervoor bedragen tussen de 50 en 55% van het gewone lidmaatschap. Aansluitend kan het kandidaat-lidmaatschap overgaan in een gewoon lidmaatschap met de daaraan verbonden verplichtingen. Aanvang kandidaat-lidmaatschap in het voorjaar betekent lidmaatschap vanaf 1 juli en een kandidaat-lidmaatschap in september betekent lidmaatschap per 1 januari van het daaropvolgende jaar.

Artikel 7: Clubblad, circulaire en website.

De vereniging heeft een clubblad, genaamd "Easy All", hetwelk tenminste vier maal per jaar verschijnt. Ieder lid wordt geacht op de hoogte te zijn van de (bestuurs)mededelingen die in de Easy All worden gedaan. Men kan zich aldus niet beroepen op onbekend zijn met deze mededelingen.

Naast het clubblad kan het bestuur zich van andere middelen bedienen teneinde de door haar voor de leden van belang geachte informatie ter kennis te brengen.

De RV Breda website wordt onder auspiciën van het bestuur opgezet en onderhouden en zij is dan ook verantwoordelijk voor de inhoud. Tevens bepaalt het bestuur naar welke ander website links worden gelegd.

Artikel 8: Bestuur.

Het bestuur bestaat uit de voorzitter, secretaris en penningmeester, alsmede maximaal zes commissarissen, die tevens lid dan wel voorzitter zijn van een van de permanente commissies.

De permanente commissies zijn: materiaalcommissie, wedstrijdcommissie, toercommissie, instructiecommissie, jeugdcommissie en sociëteitscommissie. De voorzitter van iedere commissie stelt deze samen en is verantwoordelijk voor haar doen en laten.

De voorzitter is belast met en verantwoordelijk voor:

- de leiding van de leden- en bestuursvergaderingen,
- het verzorgen van de externe contacten, waaronder sponsoren,
- maakt deel uit van de sponsorcommissie

Het bestuur kiest uit de commissarissen een vice-voorzitter

De secretaris is belast met en verantwoordelijk voor:

- het verzorgen van de inkomende en uitgaande correspondentie, convocaties en overige stukken, met uitzondering van die welke betrekking hebben op gelden,
- het opstellen van de notulen van de bestuurs- en ledenvergaderingen,
- het beheer van het archief.

De secretaris is de contactpersoon tussen bestuur en Redactiecommissie Easy All

De penningmeester is belast met en verantwoordelijk voor:

- het beheer van de financiën van de vereniging,
- het (doen) incasseren van alle vorderingen,
- het regelmatig bijhouden van een overzichtelijke administratie,
- het voeren van de ledenadministratie,
- het verzorgen van de correspondentie die betrekking heeft op gelden,
- het bijhouden van een inventarislijst van de bezittingen van de vereniging,
- het opstellen van de begroting voor het volgende verenigingsjaar.

De materiaalcommissaris is belast met en verantwoordelijk voor:

- het adviseren van het bestuur over het aan te schaffen materiaal,
- beheer, onderhoud en herstel van de vloot, het vlot, de gebouwen en het terrein,
- de oplegging van de boten in de loodsen,
- het opstellen van de huisregels t.a.v. materiaal gebruik en onderhoud,
- het transport van de boten buiten het verenigingscomplex, voor zover niet betrekking hebbende op wedstrijd- en toerroeien,
- het onderhouden van de botenwagen(s) en daarbij horende materialen (zover eigendom van de vereniging).

De wedstrijdcommissaris is belast met en verantwoordelijk voor:

- het stimuleren van de leden om deel te nemen aan wedstrijden,
- het aanstellen en begeleiden van coaches voor wedstrijd ploegen,
- de keuze door welke ploegen aan welke wedstrijden wordt deelgenomen en de aanmelding daarvan,
- de controle op het voldoen aan de gestelde normen en eisen (bv. Medische keuring)
- het informeren van de leden over de wedstrijden, waaraan kan worden deelgenomen,
- het beheer van de gewonnen wisselprijzen,
- het opstellen en informeren over van de huisregels/wedstrijdreglement t.a.v. inschrijvingen, botentransport, betalingen e.d. die in relatie staan tot het wedstrijdroeien
- het transport van de boten buiten het verenigingscomplex voor zover betrekking hebbende op wedstrijden.

De toercommissaris is belast met en verantwoordelijk voor:

- het organiseren van toertochten,
- het stimuleren van de leden om deel te nemen aan toertochten in binnen- en buitenland,
- het transport van de boten buiten het verenigingscomplex voor zover betrekkinghebbende op toertochten.
- het opstellen van en informeren over de huisregels/toerreglement t.a.v. inschrijvingen, botentransport, betalingen e.d. die in relatie staan tot het toerroeien.

De instructiecommissaris is belast met en verantwoordelijk voor:

- de opvang van nieuwe leden,
- het (doen) bijbrengen van de roeivaardigheid tot op het gewenste niveau (binnen grenzen der redelijkheid) van alle leden,
- het benoemen, begeleiden, opleiden en doen opleiden van instructeurs en instructrices,
- het opstellen van en informeren over het instructiereglement t.a.v. afspraken maken, instructie-avonden volgen e.d. die in relatie staan tot de instructie.

De jeugdcommissaris is belast met en verantwoordelijk voor:

- de opvang van de jeugd- en juniorleden,
- het coördineren van de activiteiten en instructie voor en aan de jeugd- en juniorleden.

De sociëteitscommissaris is belast met en verantwoordelijk voor:

- de goede gang van zaken in het clubhuis,
- het vaststellen van de verkoopprijzen,
- het verzorgen van de inkoop,
- het zorgen voor een voldoende barbezetting,
- het beheer van de bargelden,
- het doen schoonhouden van het clubhuis en de kleedgelegenheden
- het opstellen van de huisregels t.a.v. schoonmaken, bardienst en andere zaken die in relatie staan tot een juiste en hygiënische bedrijfsvoering van de sociëteit, fitnessruimte, toiletten en kleedkamers.

Alle commissarissen doen uiterlijk zes weken voor de jaarlijkse Algemene Ledenvergadering schriftelijk verslag aan het bestuur over het wel en wee van hun commissie in het voorafgaande verenigingsjaar.

Dit verslag wordt toegevoegd aan de overige stukken ten behoeve van de Algemene Ledenvergadering.

Commissarissen kunnen niet over grotere bedragen dan € 1.150,- per week beschikken, met een maximum van € 2.250,- per jaar zonder voorafgaande schriftelijke toestemming van de penningmeester.

Het bestuur is bevoegd om ad hoc commissies in te stellen die uit hun midden een voorzitter kiezen.

Artikel 9: Overige commissies.

De vereniging kent naast de permanente commissies ook ad hoc commissies zoals:

1. Redactiecommissie,
2. Examencommissie,
3. Sponsorcommissie,
4. Botenfondscommissie,
5. Markregattacommissie,
6. Geschillencommissie.

ad 1: Redactiecommissie.

De Redactiecommissie verzorgt de regelmatige uitgave en de distributie van het clubblad "Easy All", dat tenminste vier keer per jaar verschijnt. De redactiecommissie mag uitsluitend kopij weigeren na overleg met de schrijver/schrijfster en het bestuur. Zij kan regels stellen in verband met de lengte en het taalgebruik van de ingezonden stukken.

ad 2: Examencommissie.

Het bestuur stelt de exameneisen vast en draagt er zorg voor publicatie van de exameneisen. De examencommissie toetst of de leden aan de gestelde exameneisen voldoen.

Op door de examencommissie vastgestelde data wordt gelegenheid gegeven tot het afleggen van roei- en stuurexamens. De Examencommissie zorgt ervoor dat de de roei- en stuurbevoegdheden worden bijgehouden. Deze worden gepubliceerd in het clubhuis.

ad 3: Sponsorcommissie.

De Sponsorcommissie heeft tot taak het aantrekken van sponsors en het onderhouden van goede contacten met die sponsors.

ad 4: Botenfondscommissie.

De Botenfondscommissie stimuleert de activiteiten ter verkrijging van financiële middelen. De besteding van de gelden wordt door het bestuur in overleg met de botenfondscommissie bepaald.

ad 5: Markregattacommissie.

De Markregattacommissie is speciaal belast met het organiseren van en het toezien op het goede verloop van de jaarlijkse Markregatta.

ad 6: Geschillencommissie.

De Geschillencommissie is belast met de beoordeling en oplossing van geschillen - anders dan die in de Statuten bedoeld, waaromtrent het College van Beroep oordeelt - die tussen het bestuur en een of meerdere leden van de vereniging ontstaan. De Geschillencommissie zal schriftelijk adviseren hoe het ontstane geschil dient te worden opgelost. Dit advies is voor partijen bindend.

Artikel 10: Commissies algemeen.

Bij het instellen van ad hoc commissies zal een duidelijke taakomschrijving worden gegeven. Bij tijdelijke commissies moet ook de opheffingsdatum worden vastgesteld.

De penningmeester stelt zonodig een ad hoc commissie een budget ter beschikking. Het bestuur bepaalt de hoogte daarvan en kan regels stellen voor de besteding.

Artikel 11: Bestuursreglement horeca aangelegenheden

Het bestuur is verplicht bij overtreding van het gestelde in het bestuursreglement alcoholverstrekking sancties aan betrokkene(n) op te leggen.

Artikel 12: Clubdienst

A. Ieder lid is verplicht om zich tijdens het verenigingsjaar in te zetten voor één of meerdere van de onderstaande activiteiten:

1. schoonmaken
2. bardienst
3. instructie geven
4. onderhoud gebouw en materiaal

Het bestuur geeft ieder jaar per activiteit het aantal werkeenheden op. Ieder lid kan vervolgens aan het bestuur aangeven voor welke activiteit ze zich dat verenigingsjaar willen inzetten. Na opgave van de voorkeuren van de leden verdeelt het bestuur het werk zoveel mogelijk conform de opgegeven wensen. Indien er een te groot aanbod in een activiteit en te weinig in een andere activiteit is dan zal het bestuur het werk verdelen.

B. Het bestuur kan leden die zich intensief voor de vereniging inzetten vrijstelling verlenen.

C. Leden die geen activiteit verrichten en geen vrijstelling van het bestuur hebben gekregen zijn een bedrag van €23,00 verschuldigd, tenzij hij of zij zich laat vervangen door een ander lid. Het zorgen voor een vervanger is een verantwoordelijkheid van het lid zelf en dient tijdig gemeld te worden bij de coördinator van de activiteit.

Artikel 13: Roken

Het is niet toegestaan om in het gebouw van de roeivereniging te roken.

Aldus vastgesteld door de Algemene Ledenvergadering van de Roeivereniging "Breda" op 22 maart 2005.

Vlootoverzicht

Botenoverzicht R.V. Breda per 1-2-2005

Gladde boten

	Type	Gew.	Naam	eigenaar	Bouwer	Bouwjaar
1.	1x	50	Tovenaar v. Oz	R.V.Breda	Philippi	2003
2.	1x	55	Blauwe Reiger	R.V.Breda	Empacher	1984
3.	1x	55	Fuut	R.V.Breda	Empacher	1984
4.	1x	60	Toppie	R.V.Breda	Hasle	1978
5	1x	70	Calypso	R.V.Breda	Hasle	1976
6.	1x	70	Mercurius	R.V.Breda	Filippi	2004
7.	1x	70	Venus	R.V.Breda	Filippi	2004
8.	1x	70	Aarde	R.V.Breda	Filippi	2004
9	1x	70	Castor	R.V.Breda	Hasle	1994
10	1x	70	Pollux	R.V.Breda	Hasle	1994
11	1x	70	Claudia du Chalon	R.V.Breda	Aylings	1993
12	1x	70	Turm	R.V.Breda	Douglas	1988
13	1x	70	Medea	R.V.Breda	Aylings	1998
14	1x	75	Dolf del Prado		Stämpfli	1980
15	1x	75	Johanna van Polanen	R.V.Breda	Douglas	1996
16	1x	75	Luzern	R.V.Breda		
17.	1x	85	Mars	R.V.Breda	Filippi	2004
18.	1x	85	Jupiter	R.V.Breda	Filippi	2004
19.	1x	85	Leander	R.V.Breda	Hasle	1994
20.	1x	85	Aithra	R.V.Breda	Hasle	1992
21.	1x	85	Prins Johan Friso	Victor Bernard	Douglas	1961
22.	1x	85	Aigeus	R.V.Breda	Liangjin	1998
23.	1x	85	Crusta	R.V.Breda	C. Nautique Ang.	1994
24.	1x	90	Easy-all	R.V.Breda	Empacher	1990
25	1x	90	Hippolytos	R.V.Breda	Empacher	1990
26.	1x	90	Theseus	R.V.Breda	Empacher	1990
27	1x	90	Phaidra	R.V.Breda	Julien	1987
28	1x	90	Justinus van Nassau	R.V.Breda	Stämpfli	1987
29.	1x	95	kolossus	R.V.Breda	Burgashell	1999
30	2x	75	Amer	Victor Bernard	Cambridge	1977
31.	2x	80	Adriaan van Bergen	R.V.Breda	Aylings	1993
32	2x	85	Prokaloumenos	R.V.Breda	Aylings	1994
33	2x	85	Weerijis	R.V.Breda	Janousek	1988

34	2x	85	Twogether	R.V.Breda	Stämpfli	1989
35	2- /2x	85	Prodeux	R.V.Breda	Aylings	1997
36	2-	75	Whapiro	R.V.Breda	Empacher	
37	2x	82	Twinkel	R.V.Breda	Hudson	2004
38	4x+/4+	70	Schoon Schip	R.V. Breda	Empacher	
39	4x+/4+	80	Waterwonder	R.V.Breda	Hudson	2002
40	4x+	75	Zegge	R.V.Breda	Carbocraft	1980
41	4x+/4+	75	Willem Snickerieme	R.V.Breda	Aylings	1995
43	4x+/4+	85	Quadriga	R.V.Breda	Stämpfli	1990
39	4x+/4+	85	Ambrosius	R.V.Breda	Janousek	1998
44	4x	85	Fouever	R.V.Breda	Stämpfli	1990
45	4+	85	Marco	R.V.Breda	Stämpfli	
46	8+	75	Turfschip	R.V.Breda	Aylings	1991
47	8+	85	Riddle	R.V.Breda	George Sims	1957
48	8+	85	Allemachtig	R.V.Breda	Janousek	1997

Kielboten (+ B-boot)

	Type		Naam	eigenaar	Bouwer	Bouwjaar
49	C1x		Breda	R.V.Breda	Keyser/RV Willem III	1974
50	C1x		Wagenberg	R.V.Breda	Busman	1988
51	C1x		Langeweg	R.V.Breda	Busman	1994
52	C1x		Zevenbergen	R.V.Breda	Busman	1994
53	C1x		komt	R.V.Breda	?	2005
54	C1x		komt	R.V.Breda	?	2005
55	C2x-		Binnenmaas	A. & A. Steenman	Busman	1997
56	C2x-		Dubbelganger	R.V.Breda	Lamb. & Meyer	2003
57	C2x+/C3x-		Weel	R.V.Breda	Gebo	1987
58	C2x+/C3x-/C2+		Rietkreek	R.V.Breda	Schellenbacher	1992
59	C2x+/C3x-/C2+		Steurgat	R.V.Breda	Schellenbacher	1995
60	C4x+/C4+		Volkerak	R.V.Breda		? 1998
61	C4x+/C4+		Mark	R.V.Breda	Busman	1976
62	C4x+/C4+		Roode Vaart	R.V.Breda	Busman	1984
63	C4x+/C4+		komt	R.V.Breda	?	2005
64	Ov 4+		Huis te Riviere	R.V.Breda	Heuvelman	1935
65	B4x+		Brede Aa	R.V.Breda	Busman	1998
66	Wherry 1 p.		Treffeltje	R.V.Breda		1889
67	Wherry 1 p.		Terheijden	R.V.Breda	Tarnogzai/Budapest	1974
68	Wherry 1 p.		Iris	Peter Bots	Deichman & Ritchie	1920
69	Wherry 2 p.		Jan van Gent	R.V.Breda	Deichman & Ritchie	1920
70	Wherry 2 p.		Cosijn	R.V.Breda	Busman	1985
71	Wherry 2 p.		Donge	R.V.Breda	Busman	1987

Privé boten

	Type	Gew.	Naam	eigenaar	Bouwer	Bouwjaar
72	1x	65	Philomene	M. Boin	Douglas	
73	1x	65	Lethe (voorh. Thomas)	I. de Langen	Douglas	ca 1996
74	1x	65	Porulan	L. v.d. Pol	Douglas	
75	1x	70	Exclusive	M. Hekstra	Glyn Locke	1987
76	1x	70	ovu1m002l203	K. Ligthart	Hudson	2003
77	1x	70	1 op 1	Wim Rutten	Stämpfli	2002
78	1x	75	Fun	S. Verheugd	Douglas	1996
79	1x	75	Caroline	P. v. Arendonk	Empacher	1996
80	1x	85	Prins Maurits	M. Klabbers	Douglas	1961
81	1x	85	Seilenna	J. Jongerius	Aylings	1996
82	1x	85	Old Rowers	W. Muller	Aylings	1996
83	1x	85	Anchor	R. de Jager	Douglas	1995
84	1x	90	Too sexy	H. Rompa	Euro racing	1997
85	1x	90	Spitfire	F. Dauerse	Stämpfli	1996
86	1x	90	Anchor 3	W. v.d. Togt	Hudson	2004
87	1x	?	blauwe zelfbouw	dhr Athmer	zelfbouw	1950
88	1x	70	Één keer	Bauke Smit	Douglas	
89	2-	85	Pentakontaetie	P. van Arendonk	Empacher	1997
90	2x	65	Wampoer	L. v.d. Pol	Janousec	
91	2x	90	Doublequick	R. de Jager	Douglas	1995
92	4x-	90	Fourmidable	R. de Jager	Stämpfli	1997
93	4-	90	Vierzonder.nl	ploeg Muller	Philippi	? 2000
94	4x+	85	Just four live	A. Steenman	Empacher	2003
95	8+	90	Waterzooi	oude acht	Hudson	2003
			Coachboot			